

12

**EUROPÄISCHE PATENTANMELDUNG**

21 Anmeldenummer: 81200195.6

51 Int. Cl.<sup>3</sup>: **B 66 F 9/12**

22 Anmeldetag: 18.02.81

30 Priorität: 19.02.80 NL 8001006

71 Anmelder: **Selectiebedrijf Kooi Beheer B.V., No. 25, Molen, NL-9077 ZV Vrouwenparochie (NL)**  
Anmelder: **Machine- en Constructiewerkplaats Meijer, No. 894, Oude Bildtdijk, St. Jacobiparochie (NL)**

43 Veröffentlichungstag der Anmeldung: 26.08.81  
Patentblatt 81/34

72 Erfinder: **Kooi, Hessel, Nr. 38a, Steinser Hegedyk, Stiens (NL)**  
Erfinder: **Meijer, Sjoerd, Nr. 894, Oude Bildtdijk, St. Jacobiparochie (NL)**

84 Benannte Vertragsstaaten: **AT BE CH DE FR GB IT LI LU NL SE**

74 Vertreter: **Hojtink, Reinoud et al, OCTROOIBUREAU ARNOLD & SIEDSMA Sweelinckplein 1, NL-2517 GK The Hague (NL)**

88 Veröffentlichungstag des später veröffentlichten  
Recherchenberichts: 09.09.81 Patentblatt 81/36

54 **Gabelstapler mit auschiebbarer Gabel.**

57 Gabelstapler mit einem fahrbaren Gestell (6), einem auf dem Gestell angebrachten Mast (7) und einem längs des Masts auf- und abwärts bewegbaren Lastträger (11) mit einer vom Mast ab herausragenden Gabel, deren Zinken (12, 13) mit auschiebbaren Teilen (15) versehen sind, wobei die auschiebbaren Teile von mindestens zwei in den Zinken der Gabel untergebrachten, in einer nahezu horizontalen Ebene liegenden Zylinder-Plungersystemen (16, 17, 18, 19) angetrieben werden.

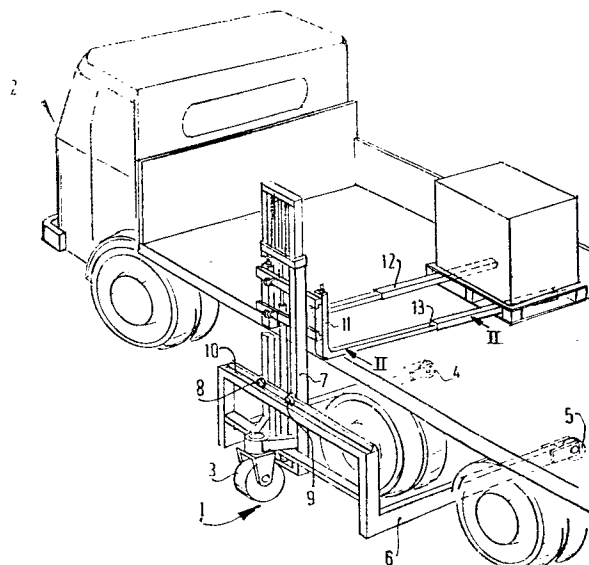

**EP 0 034 395 A3**



EINSCHLÄGIGE DOKUMENTE			KLASSIFIKATION DER ANMELDUNG (Int. Cl.)
Kategorie	Kennzeichnung des Dokuments mit Angabe, soweit erforderlich, der maßgeblichen Teile	betrifft Anspruch	
X	DE - A - 1 910 603 (ALLMÄNNA-SVENSKA ELEKTRISKA)  * Seite 6, Absatz 2 *  --	1	B 66 F 9/12
X	GB - A - 1 246 525 (HUNSLET)  * Seite 1, Zeilen 8-92; Seite 2, Zeilen 1-18 *  --	1,2,3	
X	US - A - 2 536 068 (LEHMANN)  * Spalte 4, Zeilen 6-71 *  --	1	RECHERCHIERTE SACHGEBIETE (Int. Cl.)
A	DE - B - 1 044 712 (STEINBOCK)		B 66 F B 62 B
A	US - A - 2 819 811 (QUAYLE)		
A	US - A - 2 973 878 (GIBSON)		
A	FR - A - 1 051 860 (TARGET)		
A	DE - B - 1 093 729 (B.A.S.F.)		
A	US - A - 3 561 628 (MELIN)		
A	US - A - 3 202 242 (DOLPHIN)  -----		
Der vorliegende Recherchenbericht wurde für alle Patentansprüche erstellt.			KATEGORIE DER GENANNTEN DOKUMENTE
			X: von besonderer Bedeutung A: technologischer Hintergrund O: nichtschriftliche Offenbarung P: Zwischenliteratur T: der Erfindung zugrunde liegende Theorien oder Grundsätze E: kollidierende Anmeldung D: in der Anmeldung angeführtes Dokument L: aus andern Gründen angeführtes Dokument &: Mitglied der gleichen Patentfamilie, übereinstimmendes Dokument
Recherchenort Den Haag	Abschlußdatum der Recherche 8-06-1981	Prüfer VAN DEN BERGHE	