

12 **EUROPÄISCHE PATENTANMELDUNG**

21 Anmeldenummer: 83104109.0

51 Int. Cl.⁴: **B 65 B 27/12**
B 65 B 13/34

22 Anmeldetag: 27.04.83

30 Priorität: 06.05.82 DE 3216883
17.07.82 DE 3226832

43 Veröffentlichungstag der Anmeldung:
16.11.83 Patentblatt 83/46

88 Veröffentlichungstag des später
veröffentlichten Recherchenberichts: 10.07.85

84 Benannte Vertragsstaaten:
BE FR GB IT NL

71 Anmelder: **Vepa AG**
Bettingerstrasse 32
CH-4125 Riehen/Basel(CH)

72 Erfinder: **Fleissner, Gerold**
Wolfgartenstrasse 6 Postfach 1206
D-6073 Egelsbach(DE)

54 **Faserballenpresse mit einer Einrichtung zum Umreifen.**

57 Die Erfindung betrifft eine Faserballenpresse mit einer Einrichtung zum Umreifen des Faserballens, die mindestens eine Preßplatte und eine Gegendruckplatte sowie eine Zuführeinrichtung für das Umreifungsmaterial umfasst. Der Kern der Erfindung liegt darin, dass das Umreifungsmaterial ein Stahldraht ist und dass eine Plombe zum Befestigen der Enden des Stahldrahtes vorgesehen ist.

Fig. 4

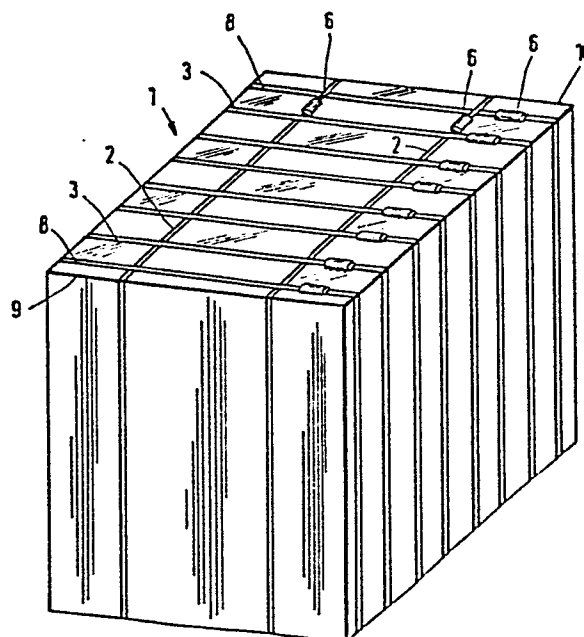



EINSCHLÄGIGE DOKUMENTE			
Kategorie	Kennzeichnung des Dokuments mit Angabe, soweit erforderlich, der maßgeblichen Teile	Betrifft Anspruch	KLASSIFIKATION DER ANMELDUNG (Int. Cl. ³)
Y	DE - A - 1 936 493 (CONTINENTAL MOSS-GORSIN) * Seite 57, Anspruch 15; Figur 4 * --	1,2,7,8	B 65 B 27/12 B 65 B 13/34
Y	FR - A - 665 997 (ARMISTIE) * Seite 1, Zeile 59 - Seite 2, Zeile 2; Seite 2, Zeilen 85-98; Figuren * --	1,2,7,8	
A	GB - A - 388 468 (HOLROYD N.) * Seite 4, Zeile 5; Figuren 4,8 * --	1,2	
PA	EP - A - 0 075 162 (FLEISSNER G) * Seite 13, Zeilen 1-18; Seite 14, Zeilen 1-6; Figur 14 * --	5-8	RECHERCHIERTE SACHGEBIETE (Int. Cl. ³) B 65 B
A	DE - A - 1 926 292 (MURRAY COMPANY OF TEXAS) * Seite 13, Zeile 25 - Seite 14, Zeile 11; Seite 18, Anspruch 1; Figure 8-10 * --	1,5,6	
-Der vorliegende Recherchenbericht wurde für alle Patentansprüche erstellt.			
Recherchenort Den Haag		Abschlußdatum der Recherche 15-01-1985	Prüfer GRENTZIUS
KATEGORIE DER GENANNTEN DOKUMENTEN X : von besonderer Bedeutung allein betrachtet Y : von besonderer Bedeutung in Verbindung mit einer anderen Veröffentlichung derselben Kategorie A : technologischer Hintergrund O : nichtschriftliche Offenbarung P : Zwischenliteratur T : der Erfindung zugrunde liegende Theorien oder Grundsätze		E : älteres Patentdokument, das jedoch erst am oder nach dem Anmeldedatum veröffentlicht worden ist D : in der Anmeldung angeführtes Dokument L : aus andern Gründen angeführtes Dokument & : Mitglied der gleichen Patentfamilie, übereinstimmendes Dokument	



GEBÜHRENPFLICHTIGE PATENTANSPRÜCHE

Die vorliegende europäische Patentanmeldung enthielt bei ihrer Einreichung mehr als zehn Patentansprüche.

- Alle Anspruchsgebühren wurden innerhalb der vorgeschriebenen Frist entrichtet. Der vorliegende europäische Recherchenbericht wurde für alle Patentansprüche erstellt.
- Nur ein Teil der Anspruchsgebühren wurde innerhalb der vorgeschriebenen Frist entrichtet. Der vorliegende europäische Recherchenbericht wurde für die ersten zehn sowie für jene Patentansprüche erstellt für die Anspruchsgebühren entrichtet wurden.

namlich Patentansprüche
- Keine der Anspruchsgebühren wurde innerhalb der vorgeschriebenen Frist entrichtet. Der vorliegende europäische Recherchenbericht wurde für die ersten zehn Patentansprüche erstellt.

MANGELNDE EINHEITLICHKEIT DER ERFINDUNG

Nach Auffassung der Recherchenabteilung entspricht die vorliegende europäische Patentanmeldung nicht den Anforderungen an die Einheitlichkeit der Erfindung, sie enthält mehrere Erfindungen oder Gruppen von Erfindungen.

namlich

- 1) Patentansprüche 1,2 Stahldraht und Plombe
- 2) Patentansprüche 1,3,4 Flechtlage
- 3) Patentansprüche 1,5-8 Anordnung der Einrichtung zum Verplomben
- 4) Patentansprüche 1,9,10 Verplombung unter Spannung und Exzentrische Lagerung der Haltevorrichtung
- 5) Patentansprüche 1,11 Stahldrähte gleichzeitig legbar
- 6) Patentansprüche 1,12,13 Halte- und Verschlusseinrichtung

- Alle weiteren Recherchegebühren wurden innerhalb der gesetzten Frist entrichtet. Der vorliegende europäische Recherchenbericht wurde für alle Patentansprüche erstellt.
- Nur ein Teil der weiteren Recherchegebühren wurde innerhalb der gesetzten Frist entrichtet. Der vorliegende europäische Recherchenbericht wurde für die Teile der Anmeldung erstellt, die sich auf Erfindungen beziehen, für die Recherchegebühren entrichtet worden sind.

namlich Patentansprüche: 1, 2, 5-8
- Keine der weiteren Recherchegebühren wurde innerhalb der gesetzten Frist entrichtet. Der vorliegende europäische Recherchenbericht wurde für die Teile der Anmeldung erstellt, die sich auf die zuerst in den Patentansprüchen erwähnte Erfindung beziehen.

namlich Patentansprüche