



Europäisches Patentamt
European Patent Office
Office européen des brevets

Veröffentlichungsnummer:

0 096 832
A3

EUROPÄISCHE PATENTANMELDUNG

Anmeldenummer: 83105590.0

Int. Cl.³: **B 65 H 45/30**

Anmeldetag: 07.06.83

Priorität: 14.06.82 DE 3222335

Anmelder: **Planatolwerk Willy Hesselmann Chemische und Maschinenfabrik für Klebetechnik GmbH & Co. KG, Fabrikstrasse 30, D-8201 Rohrdorf-Thansau (DE)**

Veröffentlichungstag der Anmeldung: 28.12.83
Patentblatt 83/52

Erfinder: **Stelner, Erich, Milbinger Strasse 10a, D-8204 Brannenburg (DE)**
Erfinder: **Hesselmann, Theo, Buch 6, D-8091 Post Vogtareuth (DE)**

Benannte Vertragsstaaten: **BE CH DE FR GB IT LI NL SE**

Veröffentlichungstag des später veröffentlichten
Recherchenberichts: 07.11.84 Patentblatt 84/45

Vertreter: **Ernicke, Hans-Dieter, Dipl.-Ing., Schwibbogenplatz 2b, D-8900 Augsburg (DE)**

Queranleimwerk für sehr schnell laufende Bahnen.

Die Erfindung befaßt sich mit einem Queranleimwerk zur Beschichtung von sehr schnell laufenden Bahnen, die zusammengeführt, gefaßt und zu vielseitigen Erzeugnissen gebunden werden. Der Klebstoff wird in einen längs einer Mantellinie eines rotierenden Auftragezylinders (4) sich peripher erstreckenden Zuführkanal (8) geleitet, von dem aus sich radiale Austrittsöffnungen (18) in Form mindestens einer Lochreihe (7) nach außen erstrecken. Der Auftragezylinder (4) ist von der zu beschichtenden Bahn (2) in einem Mantelbereich umschlungen. Die Umfangsgeschwindigkeit des Zylinders (4) entspricht genau der Bahnvorschubgeschwindigkeit, wobei der Umfang des Zylinders (4) genau dem gewünschten Abstand der Queranleimungen (17) entspricht. Der durch Fliehkraft entstehende Klebstoffaustritt wird durch Drosselung, mechanischem Schließen (24, 25) der Austrittsöffnungen (18) oder/und durch Drucksteuerung beeinflusst.

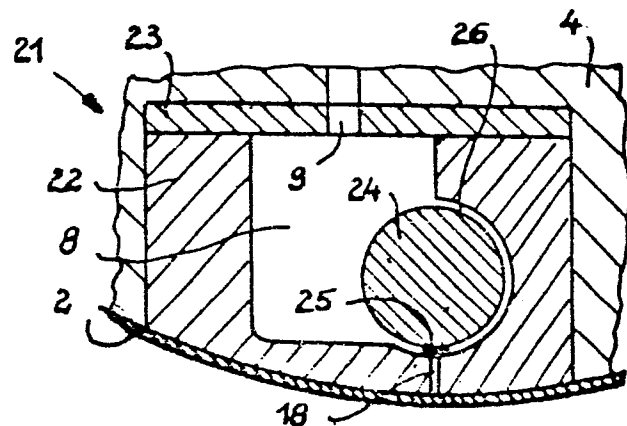

EP 0 096 832 A3



EINSCHLÄGIGE DOKUMENTE			
Kategorie	Kennzeichnung des Dokuments mit Angabe, soweit erforderlich, der maßgeblichen Teile	Betrifft Anspruch	KLASSIFIKATION DER ANMELDUNG (Int. Cl. ³)
X	DE-B-1 047 968 (BEIERSDORF) * Insgesamt *	1,2	B 65 H 45/30
A	DE-A-1 561 492 (KLUG) -----		
			RECHERCHIERTER SACHGEBIETE (Int. Cl. ³)
			B 65 H B 05 C
Der vorliegende Recherchenbericht wurde für alle Patentansprüche erstellt.			
Recherchenort DEN HAAG		Abschlußdatum der Recherche 09-08-1984	
		Prüfer LONCKE J.W.	
<p>KATEGORIE DER GENANNTEN DOKUMENTEN</p> <p>X : von besonderer Bedeutung allein betrachtet Y : von besonderer Bedeutung in Verbindung mit einer anderen Veröffentlichung derselben Kategorie A : technologischer Hintergrund O : nichtschriftliche Offenbarung P : Zwischenliteratur T : der Erfindung zugrunde liegende Theorien oder Grundsätze</p> <p>E : älteres Patentdokument, das jedoch erst am oder nach dem Anmeldedatum veröffentlicht worden ist D : in der Anmeldung angeführtes Dokument L : aus andern Gründen angeführtes Dokument</p> <p>& : Mitglied der gleichen Patentfamilie, übereinstimmendes Dokument</p>			