

12 **DEMANDE DE BREVET EUROPEEN**

21 Numéro de dépôt: **84420132.7**

51 Int. Cl.⁴: **E 06 B 3/46**

22 Date de dépôt: **31.07.84**

30 Priorité: **01.08.83 FR 8312923**

43 Date de publication de la demande:
06.03.85 Bulletin 85/10

88 Date de publication différée du rapport de
recherche: **06.08.86**

84 Etats contractants désignés:
AT BE CH DE GB IT LI LU NL SE

71 Demandeur: **DELTA VITRE**
8, rue de l'Industrie Z.I. Hoerd
F-67720 Hoerd(FR)

72 Inventeur: **Gothon, Jacques**
Rue du Pré Seugy
F-74000 Annecy-Le-Vieux(FR)

72 Inventeur: **Judel, Yves**
22, rue des Mésanges
F-67116 Reichstett(FR)

74 Mandataire: **de Beaumont, Michel**
Cabinet Poncet B.P. 317
F-74008 Annecy Cédex(FR)

54 **Structure de cadre pour la réalisation de portes, de fenêtres, de parois et analogues.**

57 La structure comprend des profilés formant dormants et ouvrants. La traverse basse (14) est formée d'un profilé dont la face inférieure comporte deux rainures (19, 20) pour recevoir les ouvrants. La traverse haute comprend un premier profilé fixe (1) en L, dont la petite branche (3) forme battue, et dont la grande branche (2) reçoit un profilé complémentaire (9) en U, l'assemblage formant deux rainures (10, 11). Le profilé complémentaire (9) est amovible, et permet l'adaptation des ouvrants par inclinaison. Les ouvrants sont formés d'une vitre épaisse (25) bordée selon les deux côtés horizontaux et un côté vertical par un profilé mince en H (26) support de joints d'étanchéité, et selon le second côté vertical par un profilé de section plus importante assurant la rigidité mécanique. Des galets (46) s'adaptent sur les profilés (26) inférieurs.

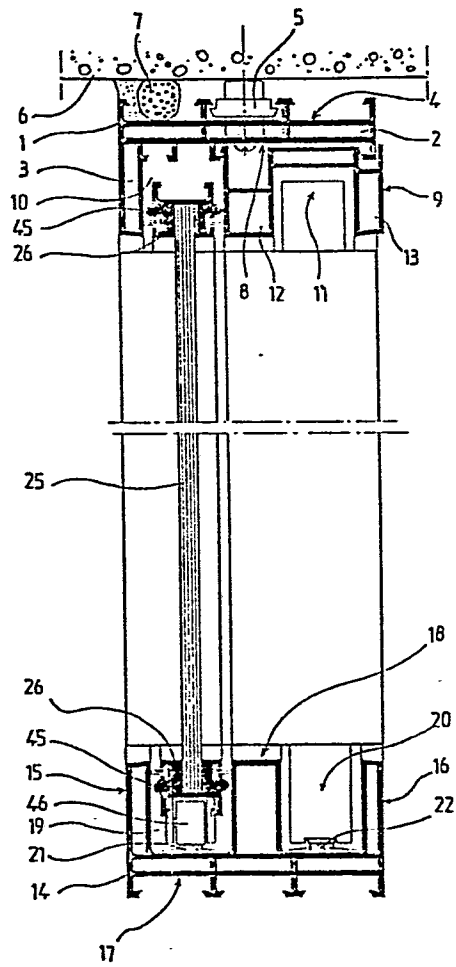

fig.1



DOCUMENTS CONSIDERES COMME PERTINENTS			
Catégorie	Citation du document avec indication, en cas de besoin, des parties pertinentes	Revendication concernée	CLASSEMENT DE LA DEMANDE (Int. Cl. 4)
A	US-A-4 160 348 (CHAPMAN) * Colonne 3, ligne 41 - colonne 5, ligne 50; figures 1-7 *	1-3	E 06 B 3/46
A	--- GB-A-1 121 794 (CARTER) * Page 2, lignes 21-53; page 2, ligne 122 - page 3, ligne 59; figures 1-3 *	1-3	
A	--- FR-A-1 178 960 (UTILISATION DES ALLIAGES LEGERS) * Page 1, colonne 2, paragraphes 2,3; figures 1,2 *	1,2	
A	--- FR-A-2 108 909 (BRANSBOURGH) * Page 4, ligne 6 - page 5, ligne 29; page 6, lignes 8-26; page 6, ligne 34 - page 7, ligne 26; figures 1-5 *	1-3	
A	--- FR-A-2 241 683 (FILDIER) * Page 2, ligne 31 - page 3, ligne 15; page 4, lignes 22-33; figures 1-10 *	1-3	
A	--- EP-A-0 033 872 (WEYEL) * Page 5, ligne 1 - page 7, ligne 11; page 8, lignes 7-22; figures 6-8 *	1,2,4	
Le présent rapport de recherche a été établi pour toutes les revendications			DOMAINES TECHNIQUES RECHERCHES (Int. Cl. 4)
			E 06 B
Lieu de la recherche LA HAYE		Date d'achèvement de la recherche 06-05-1986	Examinateur DEPOORTER F.
CATEGORIE DES DOCUMENTS CITES X : particulièrement pertinent à lui seul Y : particulièrement pertinent en combinaison avec un autre document de la même catégorie A : arrière-plan technologique O : divulgation non-écrite P : document intercalaire		T : théorie ou principe à la base de l'invention E : document de brevet antérieur, mais publié à la date de dépôt ou après cette date D : cité dans la demande L : cité pour d'autres raisons & : membre de la même famille, document correspondant	





DOCUMENTS CONSIDERES COMME PERTINENTS			Page 2
Catégorie	Citation du document avec indication, en cas de besoin, des parties pertinentes	Revendication concernée	CLASSEMENT DE LA DEMANDE (Int. Cl. 4)
A	FR-A-2 479 888 (UHL) * Page 4, lignes 22-39; figure 2 *	1,2	
A	US-A-4 064 653 (RANDALL) * Colonne 1, ligne 57 - colonne 2, ligne 23; colonne 3, lignes 7-11; figures 1-3 *	2,7	
A	GB-A-1 213 971 (HERELVEST) * Page 2, lignes 17-124; figures 1-8 *	5	
A	DE-A-3 011 946 (KUBIK) * Page 9, lignes 13-17; page 13, paragraphes 2,3; page 15, ligne 31 - page 16, ligne 4; figures 6-18 *	6	
			DOMAINES TECHNIQUES RECHERCHES (Int. Cl. 4)
Le présent rapport de recherche a été établi pour toutes les revendications			
Lieu de la recherche LA HAYE		Date d'achèvement de la recherche 06-05-1986	Examineur DEPOORTER F.
<p>CATEGORIE DES DOCUMENTS CITES</p> <p>X : particulièrement pertinent à lui seul Y : particulièrement pertinent en combinaison avec un autre document de la même catégorie A : arrière-plan technologique O : divulgation non-écrite P : document intercalaire</p> <p>T : théorie ou principe à la base de l'invention E : document de brevet antérieur, mais publié à la date de dépôt ou après cette date D : cité dans la demande L : cité pour d'autres raisons</p> <p>& : membre de la même famille, document correspondant</p>			

