

12

EUROPÄISCHE PATENTANMELDUNG

21 Anmeldenummer: 85107320.5

51 Int. Cl.⁴: **B 21 C 47/26**

22 Anmeldetag: 13.06.85

30 Priorität: 30.06.84 DE 8419637 U

43 Veröffentlichungstag der Anmeldung:
15.01.86 Patentblatt 86/3

88 Veröffentlichungstag des später
veröffentlichten Recherchenberichts: 08.10.86

84 Benannte Vertragsstaaten:
AT BE DE FR GB IT

71 Anmelder: **IOG Industrie-Ofenbau Gesellschaft mit
beschränkter Haftung**
Im Rottfeld 10
D-4000 Düsseldorf 1(DE)

72 Erfinder: **Loges, Hans-Joachim, Dipl.-Ing.**
Im Rottfeld 10
D-4000 Düsseldorf(DE)

72 Erfinder: **Wilkening, Hermann, Dr. Ing.**
Arnheimer Strasse 130
D-4000 Düsseldorf(DE)

74 Vertreter: **Stark, Walter, Dr.-Ing.**
Moerser Strasse 140
D-4150 Krefeld(DE)

54 **Vorrichtung zum Herstellen eines Bandes, insbesondere Metallbandes mit Bandkantenverformung.**

57 Die Erfindung betrifft eine Vorrichtung zum Herstellen eines Bandes, insbesondere Metallbandes, das örtliche Bandkantenverformungen aufweist, mit wenigstens einem Werkzeugradpaar je Bandkante, dessen Räder am Umfang verteilt angeordnete Patrizen bzw. Matrizen zum Prägen der Bandkantenverformungen aufweisen, und mit einem dem Werkzeugradpaar vorgeschalteten Führungradpaar, dessen Räder synchron zur Bandgeschwindigkeit umlaufen. Damit die Arbeitsgeschwindigkeit der Vorrichtung erhöht werden kann, soll zwischen dem Führungradpaar und dem Werkzeugradpaar eine im wesentlichen senkrecht zur Transportebene des Bandes verschiebbliche Rolle angeordnet sein, die einerseits am Band und andererseits federnd auf Federn abgestützt ist.

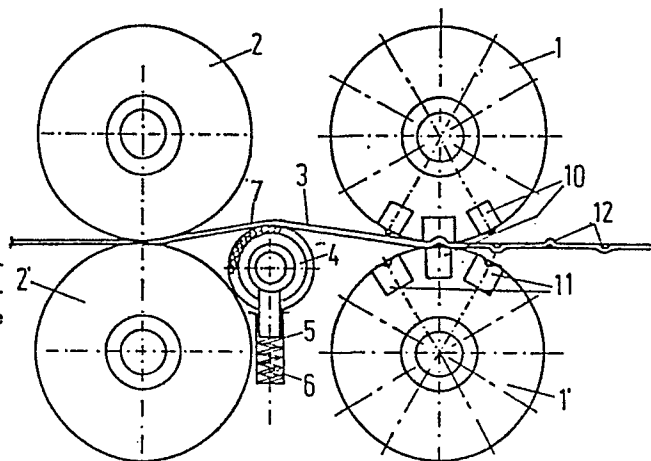

Fig 1



Europäisches
Patentamt

EUROPÄISCHER RECHERCHENBERICHT

0167874
Nummer der Anmeldung

EP 85 10 7320

EINSCHLÄGIGE DOKUMENTE			
Kategorie	Kennzeichnung des Dokuments mit Angabe, soweit erforderlich, der maßgeblichen Teile	Betrifft Anspruch	KLASSIFIKATION DER ANMELDUNG (Int. Cl. 4)
D, A	DE-C-2 015 100 (IOG) * Anspruch 1, Figur 7 *	1, 2	B 21 C 47/26
D, A	--- DE-C-2 524.763 (IOG) * Ansprüche 1, 13; Figur 16 *	1	
A	--- DE-A-1 950 708 (KLÖCKNER) * Ansprüche 2, 5, Figur 8 *	1	

			RECHERCHIERTE SACHGEBIETE (Int. Cl. 4)
			B 21 C 47/00 B 21 D 13/00
Der vorliegende Recherchenbericht wurde für alle Patentansprüche erstellt.			
Recherchenort BERLIN	Abschlußdatum der Recherche 10-06-1986	Prüfer SCHLAITZ J	
<p>KATEGORIE DER GENANNTEN DOKUMENTE</p> <p>X : von besonderer Bedeutung allein betrachtet Y : von besonderer Bedeutung in Verbindung mit einer anderen Veröffentlichung derselben Kategorie A : technologischer Hintergrund O : mündliche Offenbarung P : Zwischenliteratur T : der Erfindung zugrunde liegende Theorien oder Grundsätze</p> <p>E : älteres Patentdokument, das jedoch erst am oder nach dem Anmeldedatum veröffentlicht worden ist D : in der Anmeldung angeführtes Dokument L : aus andern Gründen angeführtes Dokument & : Mitglied der gleichen Patentfamilie, übereinstimmendes Dokument</p>			