

(12) **EUROPÄISCHE PATENTANMELDUNG**

(21) Anmeldenummer: **88102168.7**

(51) Int. Cl.4: **B41F 27/10**

(22) Anmeldetag: **15.02.88**

(30) Priorität: **20.02.87 DE 3705477**

(43) Veröffentlichungstag der Anmeldung:
24.08.88 Patentblatt 88/34

(84) Benannte Vertragsstaaten:
CH DE FR GB IT LI SE

(88) Veröffentlichungstag des später veröffentlichten
Recherchenberichts: **20.12.89 Patentblatt 89/51**

(71) Anmelder: **M.A.N.-ROLAND Druckmaschinen
Aktiengesellschaft
Christian-Pless-Strasse 6-30
D-6050 Offenbach/Main(DE)**

(72) Erfinder: **Knauer, Peter
Hagenheimerstrasse 6
D-8852 Rain am Lech(DE)**

(54) **Haltevorrichtung für das Aufbringen einer Hülse auf einen Zylinder.**

(57) Zur Aufbringung einer Hülse (12) durch eine Öffnung (6) in einer Druckwerkseitenwand (1) wird an der Außenseite der anderen Druckwerkseitenwand (2) auf den verlängerten Achszapfen (5) des Zylinders (3) eine oberhalb diesem quer angeordnete exzentrisch gelagerte Hilfswelle (10) im Getriebekasten (9) positioniert. Durch Stellmutter (13, 14) ist die Hilfswelle (10) und somit der Achszapfen (5) des Zylinders (3) waagrecht justier- und feststellbar.

FIG.2

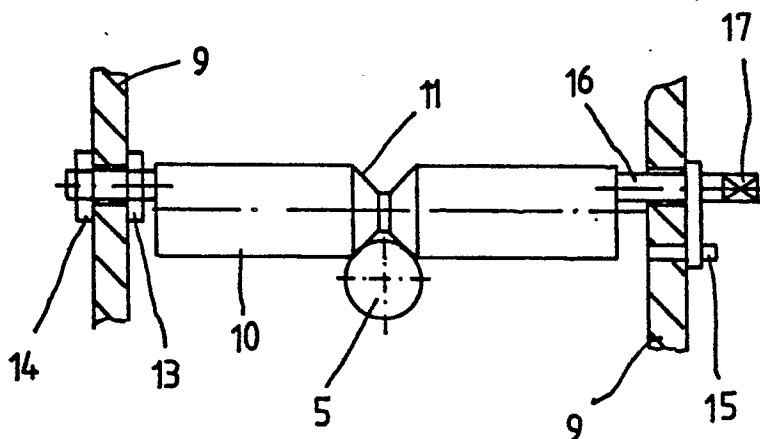

EP 0 279 394 A3



EINSCHLÄGIGE DOKUMENTE			
Kategorie	Kennzeichnung des Dokuments mit Angabe, soweit erforderlich, der maßgeblichen Teile	Betrifft Anspruch	KLASSIFIKATION DER ANMELDUNG (Int. Cl.4)
X	FR-A-2353395 (STRACHAN & HENSHAW LTD.) * das ganze Dokument * ---	1	B41F27/10
X	EP-A-184180 (WINDMÖLLER & HÖLSCHER) * das ganze Dokument * ---	1	
A, D	DE-C-470937 (MASCHINENFABRIK JOHANNISBERG GMBH.) * das ganze Dokument * -----	1	
			RECHERCHIERTE SACHGEBIETE (Int. Cl.4)
			B41F
Der vorliegende Recherchenbericht wurde für alle Patentansprüche erstellt			
Recherchenort DEN HAAG		Abschlußdatum der Recherche 18 OKTOBER 1989	Prüfer DIAZ-MAROTO V.
KATEGORIE DER GENANNTEN DOKUMENTE		T : der Erfindung zugrunde liegende Theorien oder Grundsätze E : älteres Patendokument, das jedoch erst am oder nach dem Anmeldedatum veröffentlicht worden ist D : in der Anmeldung angeführtes Dokument I : aus andern Gründen angeführtes Dokument & : Mitglied der gleichen Patentfamilie, übereinstimmendes Dokument	
X : von besonderer Bedeutung allein betrachtet Y : von besonderer Bedeutung in Verbindung mit einer andern Veröffentlichung derselben Kategorie A : technologischer Hintergrund O : nichtschriftliche Offenbarung P : Zwischenliteratur			