



12 **EUROPÄISCHE PATENTANMELDUNG**

21 Anmeldenummer: 90113630.9

51 Int. Cl. 5: **B24D 13/12, B24B 23/03**

22 Anmeldetag: 17.07.90

30 Priorität: 23.08.89 DE 3927832
28.03.90 DE 4009876

43 Veröffentlichungstag der Anmeldung:
27.02.91 Patentblatt 91/09

64 Benannte Vertragsstaaten:
CH DE FR GB LI

88 Veröffentlichungstag des später veröffentlichten
Recherchenberichts: 24.04.91 Patentblatt 91/17

71 Anmelder: **ROBERT BOSCH GmbH**
Postfach 10 60 50
W-7000 Stuttgart 10(DE)

72 Erfinder: **Berger, Guenther**
Mozartstrasse 33
W-7311 Notzingen(DE)

Erfinder: **Staebler, Manfred-Otto**
Brunnenstrasse 5
W-7035 Waldenbuch-Glashütte(DE)

Erfinder: **Kemmer, Claus, Dipl.-Ing.**
Im Groerach 17
W-7447 Aichtal-Neuenhaus(DE)

Erfinder: **Gutknecht, Arnulf**
Amselweg 17
W-7024 Filderstadt(DE)

Erfinder: **Staebler, Manfred-Wilhelm, Dipl.-Ing.**
Christophstrasse 45
F-7022 Leinfelden-Echterdingen(DE)

Erfinder: **Kleider, Albert**
Zirbelweg 34
W-7170 Schwaebisch-Hall(DE)

Erfinder: **Schmideder**
Paracelsusstrasse 43
W-7022 Leinfelden-Echterdingen(DE)

54 **Handwerkzeug mit Schleifteller.**

57 Handwerkzeugmaschine, insbesondere Exzentertellerschleifer (1), mit Schleifteller (15) mit Klettfläche (19) zur Aufnahme von Schleifblättern (37, 47) zum Schleifen und Glätten von metallischen und nichtmetallischen Werkstücken bei Verwendung unterschiedlicher Schleifblatttypen, wobei die Klettfläche (19) des Schleiftellers (15) ein Zwischenkissen (21, 31, 41) an dessen ersten, vorzugsweise eine Beschichtung aus Velour tragenden Seite (23, 33, 43) lösbar hält, das an seiner zweiten Seite (25, 34, 45) lösbar ein Schleifblatt (34, 47) bzw. eine Stahlscheibe hält.

FIG. 1

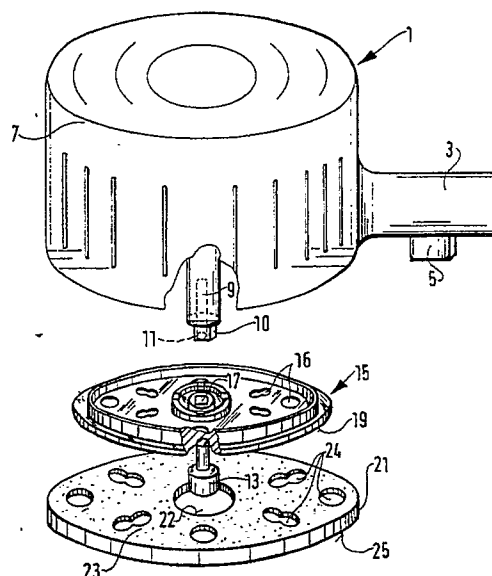



EINSCHLÄGIGE DOKUMENTE			
Kategorie	Kennzeichnung des Dokuments mit Angabe, soweit erforderlich, der maßgeblichen Teile	Betrifft Anspruch	KLASSIFIKATION DER ANMELDUNG (Int. Cl.5)
X	EP-A-112405 (FABRITIUS, HANS J.) * Ansprüche 1-7; Figur 2 * ---	1-7, 12, 13	B24B23/03 B24D9/08 B24D13/12
A	EP-A-245638 (ROBERT BOSCH GMBH) * das ganze Dokument * ---	1, 3, 9-11	
A	DE-A-1577598 (RHEINISCHE ZAHNBOHRER- UND KLEINFRASERFABRIK) * Seite 4, Zeilen 8 - 30; Figuren 1-5 * ---	1-8, 12-16	
A	EP-A-285042 (IHMELS, MANFRED) * das ganze Dokument * ---	1-11	
A	EP-A-167679 (YASUI, NOBUHIKO) * Seite 8, Zeile 18 - Seite 9, Zeile 20; Figur 9 * * -----	1-16	
			RECHERCHIERTE SACHGEBIETE (Int. Cl.5)
			B24B B24D
Der vorliegende Recherchenbericht wurde für alle Patentansprüche erstellt			
Recherchesort	Abschlußdatum der Recherche		Prüfer
BERLIN	18 FEBRUAR 1991		CUNY, J
KATEGORIE DER GENANNTEN DOKUMENTE		T : der Erfindung zugrunde liegende Theorien oder Grundsätze E : älteres Patendokument, das jedoch erst am oder nach dem Anmeldedatum veröffentlicht worden ist D : in der Anmeldung angeführtes Dokument L : aus andern Gründen angeführtes Dokument * : Mitglied der gleichen Patentfamilie, übereinstimmendes Dokument	
X : von besonderer Bedeutung allein betrachtet Y : von besonderer Bedeutung in Verbindung mit einer anderen Veröffentlichung derselben Kategorie A : technologischer Hintergrund O : nichtschriftliche Offenbarung P : Zwischenliteratur			