



⑫ **DEMANDE DE BREVET EUROPEEN**

⑳ Numéro de dépôt : **94810393.2**

⑤① Int. Cl.⁶ : **G07G 1/00, A47F 9/04**

㉒ Date de dépôt : **04.07.94**

③⑩ Priorité : **06.07.93 CH 2022/93**

⑦① Demandeur : **Bauduin, Jean-Pierre**
Route de Vaulion
CH-1323 Romainmotier (CH)

④③ Date de publication de la demande :
15.02.95 Bulletin 95/07

⑦② Inventeur : **Bauduin, Jean-Pierre**
Route de Vaulion
CH-1323 Romainmotier (CH)

⑧④ Etats contractants désignés :
BE DE DK ES FR GB IT NL SE

⑧⑧ Date de publication différée de rapport de
recherche : **22.03.95 Bulletin 95/12**

⑤④ **Caisse de sortie double pour supermarchés.**

⑤⑦ L'invention concerne les système d'enregistrement utilisés dans les supermarchés et couramment appelés caisses de sortie ou check-out.

L'invention est un dispositif permettant à deux consommateurs d'enregistrer eux-mêmes leurs produits achetés à l'aide d'un lecteur optique et de les ranger dans des dispositifs d'ensachage, sous la surveillance d'une caissière.

Le dispositif comporte un poste central 1 destiné à la caissière, lui permettant l'enregistrement manuel des produits et l'encaissement, et de deux postes d'accueil 2 et 3 symétriques, pour les consommateurs, équipés chacun d'un lecteur 11 et d'un ou deux dispositifs d'ensachage 12. L'invention est destinée à être utilisée dans les magasins de type supermarché.

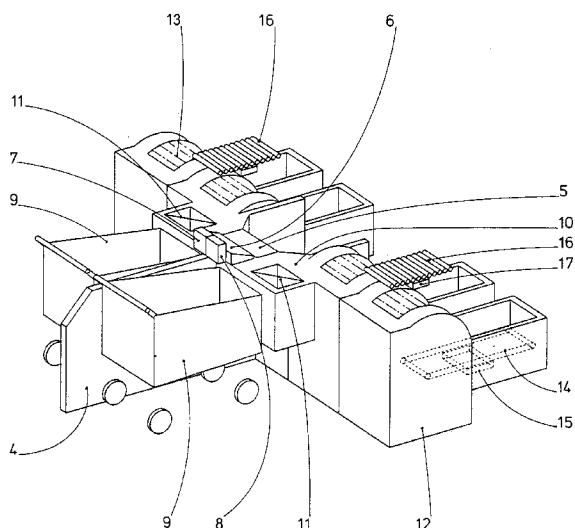

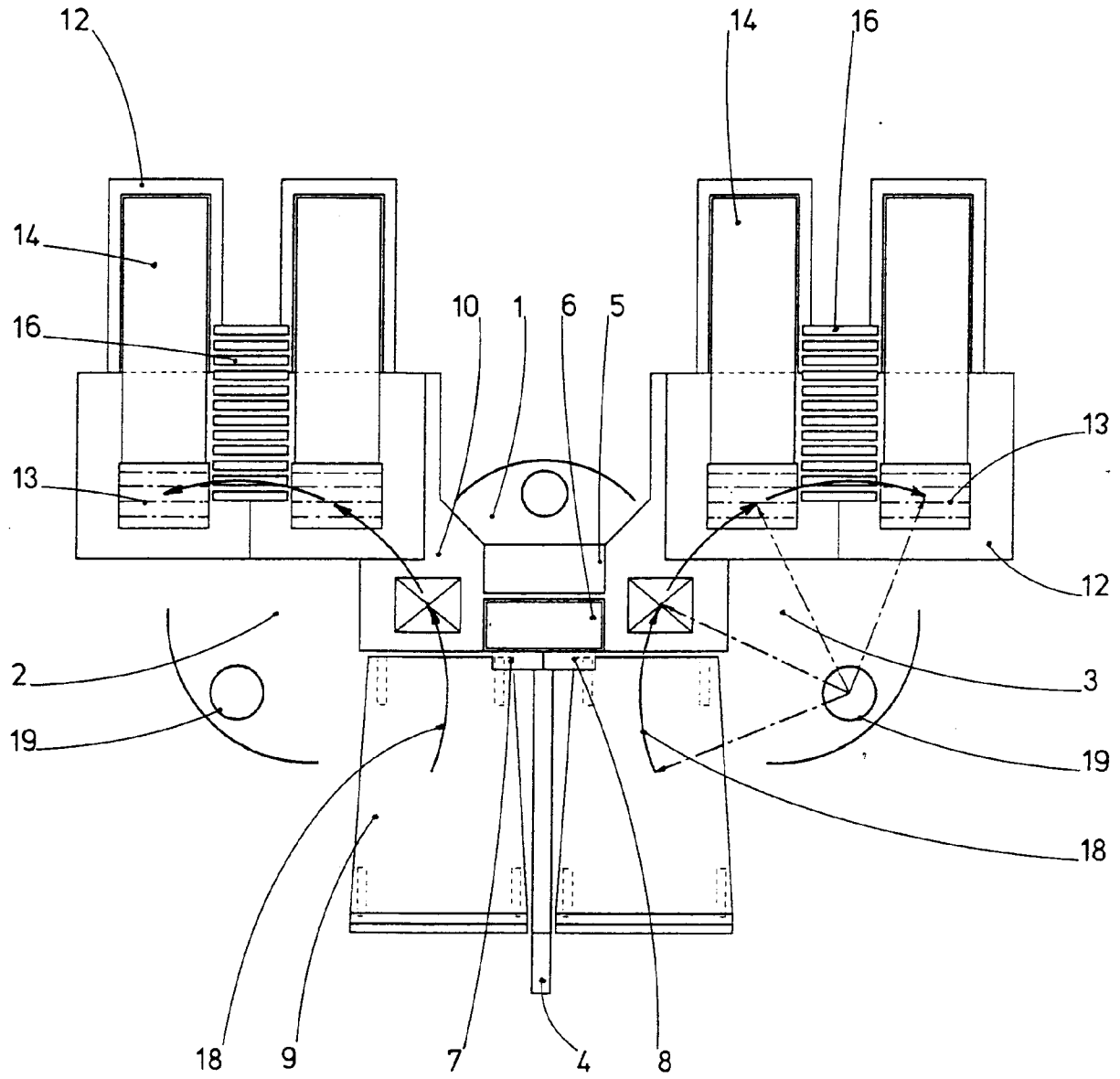



Office européen
des brevets

RAPPORT DE RECHERCHE EUROPEENNE

Numero de la demande
EP 94 81 0393

DOCUMENTS CONSIDERES COMME PERTINENTS			
Catégorie	Citation du document avec indication, en cas de besoin, des parties pertinentes	Revendication concernée	CLASSEMENT DE LA DEMANDE (Int.Cl.6)
X	EP-A-0 327 514 (A.W.A.X.PROGETTAZIONE E RICERCA) * colonne 4, ligne 26 - ligne 56 * * colonne 16, ligne 2 - colonne 21, ligne 54; figures 1,2 * * figures 20,22,23,25 * * revendications 1-4,6-11,23 *	1-4	G07G1/00 A47F9/04
X	EP-A-0 484 299 (A.W.A.X.PROGETTAZIONE E RICERCARE) * revendications 1-5; figures 1,3,5 *	1-4	
X	EP-A-0 484 300 (A.W.A.X.PROGETTAZIONE E RICERCA) * colonne 2, ligne 33 - colonne 3, ligne 28; revendications 1-3; figures 1-4 * * colonne 3, ligne 47 - colonne 4, ligne 8 *	1,3,4	
X	EP-A-0 531 265 (A.W.A.X.PROGETTAZIONE) * abrégé; revendications 1,2; figures 1,2 *	1,3,4	DOMAINES TECHNIQUES RECHERCHES (Int.Cl.6)
A	US-A-5 115 888 (HOWARD SCHNEIDER) * abrégé; revendications 1,2,15,16; figures 1,6 *	1-4	G07G A47F
A	WO-A-88 04813 (NCR CORPORATION) * abrégé; figures 1-3 *	1,3,4	
A	GB-A-2 161 631 (CHECKROBOT INC.) * abrégé; figures 1,2,4-7 *		
Le présent rapport a été établi pour toutes les revendications			
Lieu de la recherche LA HAYE		Date d'achèvement de la recherche 20 Janvier 1995	Examinateur Guivol, O
CATEGORIE DES DOCUMENTS CITES		T : théorie ou principe à la base de l'invention E : document de brevet antérieur, mais publié à la date de dépôt ou après cette date D : cité dans la demande L : cité pour d'autres raisons & : membre de la même famille, document correspondant	
X : particulièrement pertinent à lui seul Y : particulièrement pertinent en combinaison avec un autre document de la même catégorie A : arrière-plan technologique O : divulgation non-écrite F : document intercalaire			

EPO FORM 1503 03.92 (P04C02)