

(19)



Europäisches Patentamt

European Patent Office

Office européen des brevets



(11)

EP 0 684 354 A3

(12)

EUROPÄISCHE PATENTANMELDUNG

(88) Veröffentlichungstag A3:
20.03.1996 Patentblatt 1996/12

(51) Int. Cl.⁶: E04H 6/06

(43) Veröffentlichungstag A2:
29.11.1995 Patentblatt 1995/48

(21) Anmeldenummer: 95106964.0

(22) Anmeldetag: 09.05.1995

(84) Benannte Vertragsstaaten:
AT BE CH DE FR IT LI NL

(72) Erfinder:

- Viessmann, Hans, Dr.
D-95030 Hof (DE)
- Weichselbaum, J., Dipl.-Ing.
D-08525 Plauen (DE)

(30) Priorität: 27.05.1994 DE 4418496
18.02.1995 DE 19505530

(74) Vertreter: Wolf, Günter, Dipl.-Ing.
Patentanwälte Amthor u. Wolf,
An der Mainbrücke 16
D-63456 Hanau (DE)

(71) Anmelder: VISSMANN GmbH & Co
D-95030 Hof (DE)

(54) Hubvorrichtung für Garagen

(57) Die Erfindung betrifft eine Hubvorrichtung für Garagen, in denen zwei Fahrzeuge übereinander abstellbar sind, bestehend aus zwei übereinander in Distanz angeordneten Plattformen (1, 2), die in der eine entsprechend große Grube (G) aufweisenden Garage mittels Hubelementen (H) wechselweise in deren Zufahrtsebene (E) verstellbar sind. An den Eckbereichen (3) eines stationären Rahmens (4), der im wesentlichen die Zufahrtsebene (E) definiert, sind nach unten weisende, synchron drehbare, mit der unteren Plattform (2) durch Spindelmuttern (5) im Verstellgriff stehende

Spindeln (6) angeordnet. Der Antrieb (7) der Spindeln und deren Antriebsübertragungselemente (7') sind ebenfalls am Rahmen (4) installiert. Damit ist eine Doppelparkeinrichtung geschaffen, die gleichermaßen eine einfache, vom Kostenaufwand her vertretbare Konstruktion darstellt, die vorfertigbar und einfach zu installieren ist und bei der auch beim Bau der Grube keine besonderen Anforderungen in dieser in bezug auf Abstütz- oder Anbringflächen für Antriebsaggregate, Führungsgestelle o. dgl. berücksichtigt werden müssen.

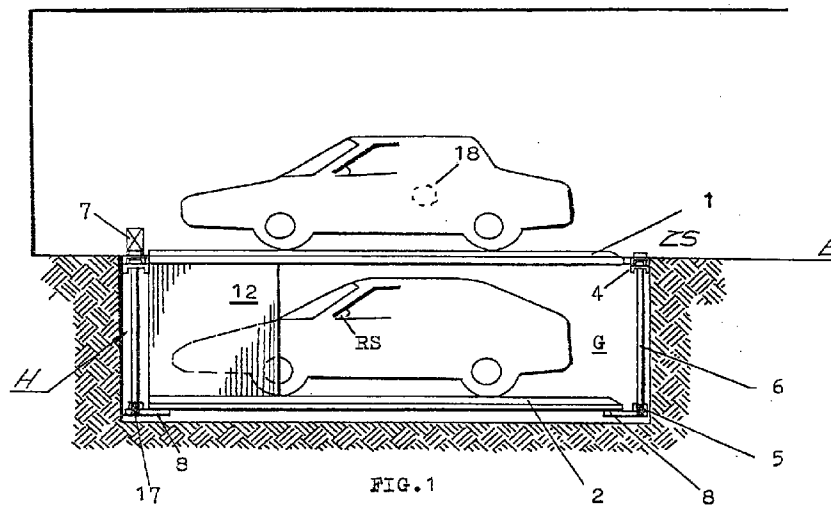

FIG. 1

EP 0 684 354 A3



Europäisches
Patentamt

EUROPÄISCHER RECHERCHENBERICHT

Nummer der Anmeldung
EP 95 10 6964

EINSCHLÄGIGE DOKUMENTE			
Kategorie	Kennzeichnung des Dokuments mit Angabe, soweit erforderlich, der maßgeblichen Teile	Betrifft Anspruch	KLASSIFIKATION DER ANMELDUNG (Int.Cl.6)
A	CH-A-399 720 (O. STEINMANN-KRESS) * das ganze Dokument * ---	1	E04H6/06
A,D	DE-C-839 410 (K. HAUG) * das ganze Dokument * ---	1	
A	DE-U-92 00 871 (V. WÜRZINGER) * das ganze Dokument * ---	1	
A	DE-A-28 34 294 (F. STARK) * das ganze Dokument * ---	1	
A	DE-A-26 44 022 (MPB METALL- UND PARKSYSTEM-BAU GMBH) * das ganze Dokument * -----	1	
			RECHERCHIERTE SACHGEBIETE (Int.Cl.6)
			E04H
Der vorliegende Recherchenbericht wurde für alle Patentansprüche erstellt			
Recherchenort DEN HAAG		Abschlußdatum der Recherche 22. Januar 1996	Prüfer Delzor, F
KATEGORIE DER GENANNTEN DOKUMENTE		T : der Erfindung zugrunde liegende Theorien oder Grundsätze E : älteres Patentdokument, das jedoch erst am oder nach dem Anmeldedatum veröffentlicht worden ist D : in der Anmeldung angeführtes Dokument L : aus andern Gründen angeführtes Dokument & : Mitglied der gleichen Patentfamilie, übereinstimmendes Dokument	
X : von besonderer Bedeutung allein betrachtet Y : von besonderer Bedeutung in Verbindung mit einer anderen Veröffentlichung derselben Kategorie A : technologischer Hintergrund O : mündliche Offenbarung P : Zwischenliteratur			

EPO FORM 1503 03.82 (P04C03)