



(19)

Europäisches Patentamt
European Patent Office
Office européen des brevets



(11)

EP 0 814 046 A3

(12)

EUROPÄISCHE PATENTANMELDUNG

(88) Veröffentlichungstag A3:
07.01.1999 Patentblatt 1999/01

(51) Int. Cl.⁶: **B65H 75/16**

(43) Veröffentlichungstag A2:
29.12.1997 Patentblatt 1997/52

(21) Anmeldenummer: **97108285.4**

(22) Anmeldetag: **22.05.1997**

(84) Benannte Vertragsstaaten:
CH FR GB IT LI

(30) Priorität: **22.06.1996 DE 19625087**

(71) Anmelder: **Rosink GmbH + Co. KG**
D-48529 Nordhorn (DE)

(72) Erfinder: **Stentenbach, Udo**
48531 Nordhorn (DE)

(74) Vertreter:
Stenger, Watzke & Ring
Patentanwälte
Kaiser-Friedrich-Ring 70
40547 Düsseldorf (DE)

(54) Spinnkanne

(57) Eine Spinnkanne zum geordneten Ablegen von Faserband besteht aus einem oben offenen Kannenkörper (2), einem unter der Gewichtskraft des abgelegten Faserbandes vertikal innerhalb des Kannenkörpers (2) beweglichen und von unten her mit der Druckkraft mindestens einer Feder (4) beaufschlagten Federteller (3), sowie aus Rückhaltemitteln (9), die eine federkraftbedingte Rückkehrbewegung des Federtellers (3) verhindern.

Um bei einer Spinnkanne zum geordneten Ablegen von Faserband mit einfachen Mitteln eine Erhöhung des Kannenfüllgrades zu erreichen, sind die Rückhaltemittel (9) über den gesamten Weg wirksam, den der Federteller (3) innerhalb des Kannenkörpers (2) zurücklegen kann. Die Rückhaltemittel (9) sind vorzugsweise mit mindestens einem Feststeller versehen, der den Federteller (3) entgegen der Druckkraft der Feder (4) blockiert.

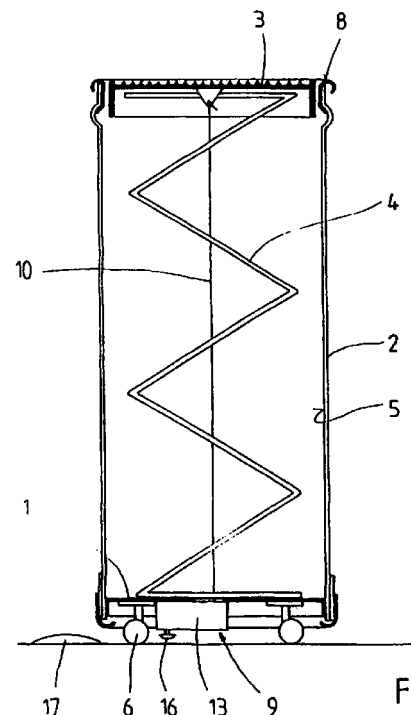

Fig. 1

EP 0 814 046 A3



EINSCHLÄGIGE DOKUMENTE			
Kategorie	Kennzeichnung des Dokuments mit Angabe, soweit erforderlich, der maßgeblichen Teile	Betrifft Anspruch	KLASSIFIKATION DER ANMELDUNG (Int.Cl.6)
X	FR 2 354 278 A (ZINSER TEXTILMASCHINEN GMBH) 6. Januar 1978 * Seite 12, Zeile 13 - Seite 13, Zeile 4; Abbildung 7 *	1,2	B65H75/16
A	DE 27 12 982 A (SCHLAFHORST & CO W) 5. Oktober 1978 * das ganze Dokument *	1	
A	DE 37 17 647 A (VOGT GMBH & CO HERMANN) 15. Dezember 1988 * Anspruch 5 *	1	
A	GB 1 379 022 A (PLATT INTERNATIONAL LTD) 2. Januar 1975 * Seite 2, Zeile 87 - Zeile 104 *	1	
			RECHERCHIERTE SACHGEBIETE (Int.Cl.6)
			B65H
Der vorliegende Recherchenbericht wurde für alle Patentansprüche erstellt			
Recherchenort DEN HAAG		Abschlußdatum der Recherche 18. November 1998	Prüfer Tamme, H-M
KATEGORIE DER GENANNTEN DOKUMENTE		T : der Erfindung zugrunde liegende Theorien oder Grundsätze E : älteres Patentdokument, das jedoch erst am oder nach dem Anmeldedatum veröffentlicht worden ist D : in der Anmeldung angeführtes Dokument L : aus anderen Gründen angeführtes Dokument & : Mitglied der gleichen Patentfamilie, übereinstimmendes Dokument	
X : von besonderer Bedeutung allein betrachtet Y : von besonderer Bedeutung in Verbindung mit einer anderen Veröffentlichung derselben Kategorie A : technologischer Hintergrund O : mündliche Offenbarung P : Zwischenliteratur			

EPO FORM 1503 03/82 (P04C03)