

(19)



Europäisches Patentamt

European Patent Office

Office européen des brevets



(11)

EP 0 823 526 A3

(12)

EUROPÄISCHE PATENTANMELDUNG

(88) Veröffentlichungstag A3:
08.04.1998 Patentblatt 1998/15

(51) Int. Cl.⁶: E05D 7/00

(43) Veröffentlichungstag A2:
11.02.1998 Patentblatt 1998/07

(21) Anmeldenummer: 97113488.7

(22) Anmeldetag: 05.08.1997

(84) Benannte Vertragsstaaten:
AT BE CH DE DK ES FI FR GB GR IE IT LI LU MC
NL PT SE
Benannte Erstreckungsstaaten:
AL LT LV RO SI

- Krämer, Stephan
51109 Köln (DE)
- Budich, Andreas
53844 Troisdorf (DE)

(30) Priorität: 07.08.1996 DE 29613665 U

(74) Vertreter:
Eichler, Peter, Dipl.-Ing.
Patentanwälte
Dipl.-Ing. Peter Eichler,
Dipl.-Ing. Michael Füssel,
Brahmsstrasse 29
42289 Wuppertal (DE)

(71) Anmelder: Niemann, Hans-Dieter
D-50169 Kerpen-Horrem (DE)

(72) Erfinder:
• Niemann, Hans Dieter
50169 Kerpen-Horrem (DE)

(54) Tür- oder Fensterband

(57) Tür- oder Fensterband, mit einem an einem feststehenden Rahmen (11) anschlagbaren Rahmenbandteil (12), mit einem an einem Flügel (13) anschlagbaren Flügelbandteil (14), und mit einem Achsstift, dessen Enden in Lagerhülsen eingreifen, von denen mindestens eine an ihrem Außenumfang Positionierungsvorsprünge hat, die mit Positionierungsrücksprünge zusammenwirken, die in einer quer zum Achsstift länglichen Positionierungsausnehmung (21) eines Bandteils (12, 14) angeordnet sind.

Um ein Tür- oder Fensterband mit den eingangs genannten Merkmalen so zu verbessern, daß die Eingriffssicherheit der Lagerhülsen in die Bandteile verbessert und die Herstellungskosten des Bandes gesenkt werden, wird dieses so ausgebildet, daß die Lagerhülse im wesentlichen kreisringförmig oder quadratisch ausgebildet ist und die Positionierungsvorsprünge über den Umfang in mehr als zwei Richtungen verteilt angeordnet sind, und daß die Positionierungsausnehmung (21) des Bandteils (12, 14) mindestens einen dem Kreisumfang bzw. dem Quadratumfang der Lagerhülse angepaßten glatten Wandabschnitt (22) hat, in dem die Positionierungsrücksprünge für zumindest einen Teil der Positionierungsvorsprünge angeordnet sind.

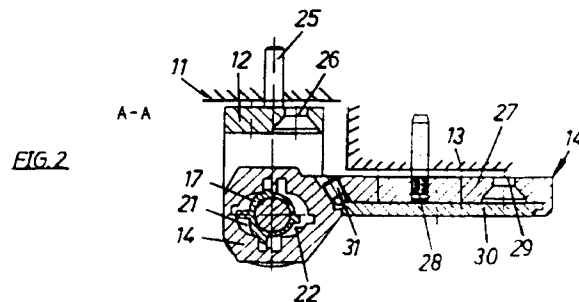

EP 0 823 526 A3



Europäisches
Patentamt

EUROPÄISCHER RECHERCHENBERICHT

Nummer der Anmeldung
EP 97 11 3488

EINSCHLÄGIGE DOKUMENTE			
Kategorie	Kennzeichnung des Dokuments mit Angabe, soweit erforderlich, der maßgeblichen Teile	Betrifft Anspruch	KLASSIFIKATION DER ANMELDUNG (Int.Cl.6)
D,A	EP 0 223 186 A (HAPS) * Ansprüche 1,2; Abbildungen 1-9 * -----	1	E05D7/00
			RECHERCHIERTE SACHGEBIETE (Int.Cl.6)
			E05D
Der vorliegende Recherchenbericht wurde für alle Patentansprüche erstellt			
Recherchenort	Abschlußdatum der Recherche	Prüfer	
DEN HAAG	4. Februar 1998	Guillaume, G	
KATEGORIE DER GENANNTEN DOKUMENTE		T : der Erfindung zugrunde liegende Theorien oder Grundsätze E : älteres Patentedokument, das jedoch erst am oder nach dem Anmeldedatum veröffentlicht worden ist D : in der Anmeldung angeführtes Dokument L : aus anderen Gründen angeführtes Dokument & : Mitglied der gleichen Patentfamilie, übereinstimmendes Dokument	
X : von besonderer Bedeutung allein betrachtet Y : von besonderer Bedeutung in Verbindung mit einer anderen Veröffentlichung derselben Kategorie A : technologischer Hintergrund O : mündliche Offenbarung P : Zwischenliteratur			

EPO FORM 1503 03 82 (P04C03)