



(12) **EUROPÄISCHE PATENTANMELDUNG**

(88) Veröffentlichungstag A3:
19.09.2001 Patentblatt 2001/38

(51) Int Cl.7: **A47B 81/06**, A47B 21/03,
A47B 17/02

(43) Veröffentlichungstag A2:
02.09.1998 Patentblatt 1998/36

(21) Anmeldenummer: **98100181.1**

(22) Anmeldetag: **08.01.1998**

(84) Benannte Vertragsstaaten:
**AT BE CH DE DK ES FI FR GB GR IE IT LI LU MC
NL PT SE**
Benannte Erstreckungsstaaten:
AL LT LV MK RO SI

(72) Erfinder:
• **Heinzel, Bernd**
32457 Porta Westfalica (DE)
• **Maas, Stefan**
31675 Bückeburg (DE)

(30) Priorität: **14.02.1997 DE 29702545 U**

(74) Vertreter: **Stracke, Alexander, Dipl.-Ing. et al**
Jöllenbecker Strasse 164
33613 Bielefeld (DE)

(71) Anmelder: **RK Rose + Krieger GmbH & Co. KG**
Verbindungs- und Positioniersysteme
D-32423 Minden (DE)

(54) **Arbeitstisch**

(57) Ein Arbeitstisch mit einem eine Arbeitsplatte (1) tragenden, Gestellbeine aufweisenden Tischgestell, ist so gestaltet, daß die Gestellbeine als motorisch antreib-

bare Flachhubelemente (4) ausgebildet sind und daß im rückwärtigen Bereich der Arbeitsplatte (1) ein weiteres Flachhubelement (6) angeordnet ist, durch das die Arbeitsplatte (1) im Sinne eines Schwenkens anhebbar ist.

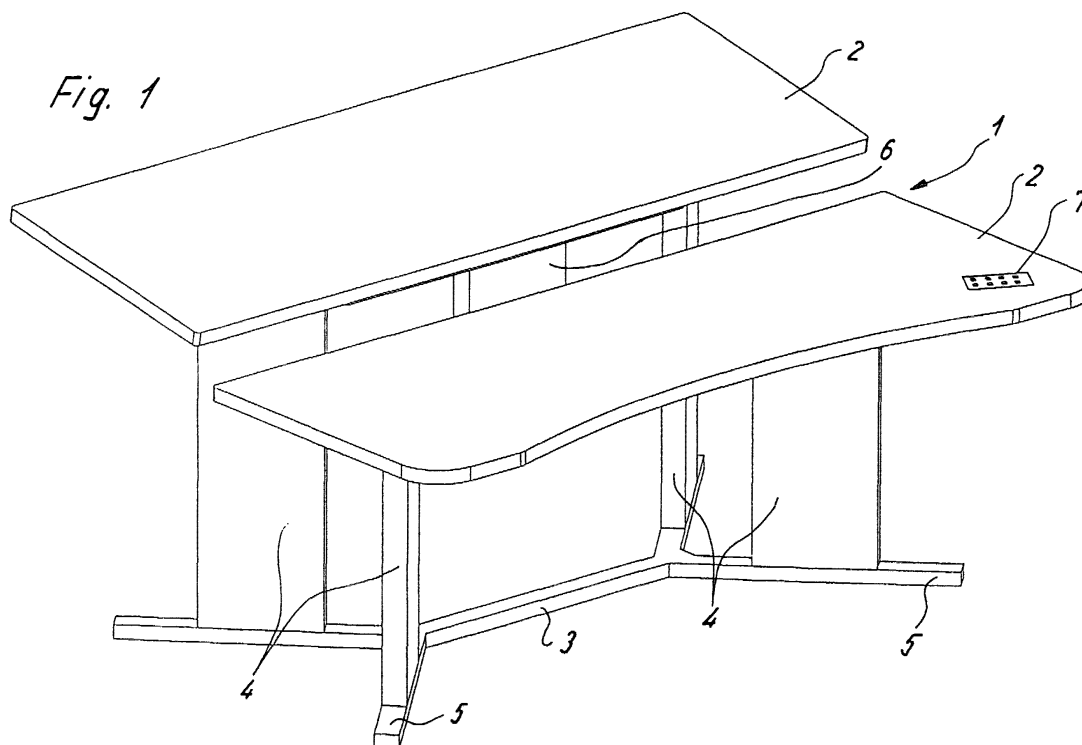



Europäisches
Patentamt

EUROPÄISCHER RECHERCHENBERICHT

Nummer der Anmeldung
EP 98 10 0181

EINSCHLÄGIGE DOKUMENTE			
Kategorie	Kennzeichnung des Dokuments mit Angabe, soweit erforderlich, der maßgeblichen Teile	Betrifft Anspruch	KLASSIFIKATION DER ANMELDUNG (Int.Cl.6)
X	DE 40 39 097 A (ROBERT KRAUSE GMBH & CO KG) 27. Juni 1991 (1991-06-27) * das ganze Dokument * ---	1	A47B81/06 A47B21/03 A47B17/02
A	DE 94 15 930 U (DEWERT ANTRIEBS- UND SYSTEMTECHNIK GMBH & CO KG) 19. Januar 1995 (1995-01-19) * Seite 1, Zeile 3 - Zeile 8 * -----	1	
			RECHERCHIERTE SACHGEBIETE (Int.Cl.6)
			A47B
Der vorliegende Recherchenbericht wurde für alle Patentansprüche erstellt			
Recherchenort DEN HAAG		Abschlußdatum der Recherche 27. Juli 2001	Prüfer Noesen, R
KATEGORIE DER GENANNTEN DOKUMENTE X: von besonderer Bedeutung allein betrachtet Y: von besonderer Bedeutung in Verbindung mit einer anderen Veröffentlichung derselben Kategorie A: technologischer Hintergrund O: mündliche Offenbarung P: Zwischenliteratur		T: der Erfindung zugrunde liegende Theorien oder Grundsätze E: älteres Patentdokument, das jedoch erst am oder nach dem Anmeldedatum veröffentlicht worden ist D: in der Anmeldung angeführtes Dokument L: aus anderen Gründen angeführtes Dokument ----- &: Mitglied der gleichen Patentfamilie, übereinstimmendes Dokument	

EPO FORM 1503 03.82 (P04C03)

**ANHANG ZUM EUROPÄISCHEN RECHERCHENBERICHT
 ÜBER DIE EUROPÄISCHE PATENTANMELDUNG NR.**

EP 98 10 0181

In diesem Anhang sind die Mitglieder der Patentfamilien der im obengenannten europäischen Recherchenbericht angeführten Patentedokumente angegeben.

Die Angaben über die Familienmitglieder entsprechen dem Stand der Datei des Europäischen Patentamts am
 Diese Angaben dienen nur zur Unterrichtung und erfolgen ohne Gewähr.

27-07-2001

Im Recherchenbericht angeführtes Patentedokument	Datum der Veröffentlichung	Mitglied(er) der Patentfamilie	Datum der Veröffentlichung
DE 4039097 A	27-06-1991	DE 8915028 U	08-02-1990
		AT 400092 B	25-09-1995
		AT 256190 A	15-02-1995
		CH 681949 A	30-06-1993
		DK 171432 B	28-10-1996
		IT 1244352 B	08-07-1994
		SE 9003998 A	23-06-1991
DE 9415930 U	19-01-1995	DE 9318553 U	03-02-1994
		AT 163511 T	15-03-1998
		DE 59405375 D	09-04-1998
		DK 657123 T	28-09-1998
		EP 0657123 A	14-06-1995
		ES 2113028 T	16-04-1998
		JP 7308226 A	28-11-1995
		US 5626328 A	06-05-1997

EPO FORM P0461

Für nähere Einzelheiten zu diesem Anhang : siehe Amtsblatt des Europäischen Patentamts, Nr.12/82