



(19)

Europäisches Patentamt
European Patent Office
Office européen des brevets



(11)

EP 0 863 525 A3

(12)

EUROPÄISCHE PATENTANMELDUNG

(88) Veröffentlichungstag A3:
20.01.1999 Patentblatt 1999/03

(51) Int. Cl.⁶: **H01H 23/16**, H01H 23/14

(43) Veröffentlichungstag A2:
09.09.1998 Patentblatt 1998/37

(21) Anmeldenummer: **98100759.4**

(22) Anmeldetag: **17.01.1998**

(84) Benannte Vertragsstaaten:
**AT BE CH DE DK ES FI FR GB GR IE IT LI LU MC
NL PT SE**
Benannte Erstreckungsstaaten:
AL LT LV MK RO SI

(30) Priorität: **27.02.1997 DE 19707835**

(71) Anmelder: **ABB PATENT GmbH
68309 Mannheim (DE)**

(72) Erfinder:
• **Claus, Frank M., Dipl.-Ing.
58511 Lüdenscheid (DE)**
• **Knorr, Michael, Dipl.-Ing.
58791 Werdohl (DE)**

(74) Vertreter:
**Rupprecht, Klaus, Dipl.-Ing. et al
c/o ABB Patent GmbH,
Postfach 10 03 51
68128 Mannheim (DE)**

(54) **Elektrisches Schaltgerät**

(57) Die Erfindung betrifft ein elektrisches Schaltgerät, insbesondere Installationsschaltgerät, mit wenigstens einer Kontaktstelle (10), die von wenigstens einem festen Kontakt (18, 20) und einem beweglichen Kontakt (16) gebildet ist, welcher bewegliche Kontakt (16) an einer Kontaktwippe (14) angeordnet ist, die auf einem Schneidenlager (22) mit einem Anschlußkontakt (24) abgestützt ist und zu ihrer Schaltbetätigung mit einer Schaltwippe (12) zusammenarbeitet, welche zur Betätigung der Kontaktwippe (14) mit einem kugelförmigen Druckstück (26) versehen ist, wobei die Schaltwippe (12) bei Betätigung auf der Kontaktwippe (14) eine translatorische Bewegung vollzieht und die Schaltwippe (12) hierbei ein frühes Abheben mit geringem Abstand des an der Kontaktwippe (14) angeordneten beweglichen Kontaktstückes (16) vom zugeordneten festen Kontaktstück (18, 20) bewirkt, woraus eine verkürzte aktive Lichtbogenzeit resultiert.

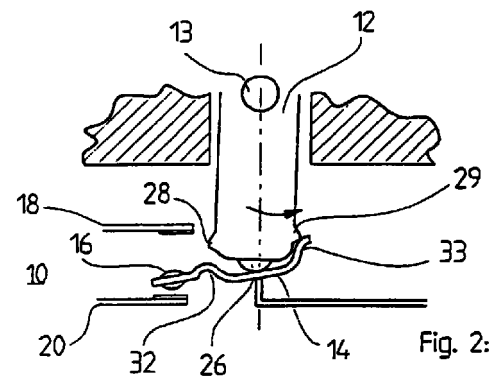

EP 0 863 525 A3



Europäisches
Patentamt

EUROPÄISCHER RECHERCHENBERICHT

Nummer der Anmeldung
EP 98 10 0759

EINSCHLÄGIGE DOKUMENTE			
Kategorie	Kennzeichnung des Dokuments mit Angabe, soweit erforderlich, der maßgeblichen Teile	Betrifft Anspruch	KLASSIFIKATION DER ANMELDUNG (Int.Cl.6)
X	GB 2 199 189 A (PDL HOLDINGS LTD) 29. Juni 1988 * Seite 4, Zeile 15 - Seite 5, Zeile 20; Abbildung 1 *	1	H01H23/16 H01H23/14
A	US 2 725 438 A (R. H. BENTLEY) 29. November 1955 * Spalte 5, Zeile 45 - Spalte 7, Zeile 36 *	1-7	
A	GB 921 819 A (J. A. CRABTREE & CO. LIMITED) * Seite 2, Zeile 35 - Zeile 44; Abbildung 3 *	2-7	
A	FR 1 489 702 A (KEDEMOS) 15. November 1967 * das ganze Dokument *	1-7	
			RECHERCHIERTE SACHGEBIETE (Int.Cl.6)
			H01H
Der vorliegende Recherchenbericht wurde für alle Patentansprüche erstellt			
Recherchenort DEN HAAG		Abschlußdatum der Recherche 30. November 1998	Prüfer Ramírez Fueyo, M
KATEGORIE DER GENANNTEN DOKUMENTE X : von besonderer Bedeutung allein betrachtet Y : von besonderer Bedeutung in Verbindung mit einer anderen Veröffentlichung derselben Kategorie A : technologischer Hintergrund O : mündliche Offenbarung P : Zwischenliteratur		T : der Erfindung zugrunde liegende Theorien oder Grundsätze E : älteres Patentdokument, das jedoch erst am oder nach dem Anmeldedatum veröffentlicht worden ist D : in der Anmeldung angeführtes Dokument L : aus anderen Gründen angeführtes Dokument & : Mitglied der gleichen Patentfamilie, übereinstimmendes Dokument	

EPO FORM 1503 03 82 (P04C03)