



Europäisches Patentamt
European Patent Office
Office européen des brevets



(11) **EP 0 879 781 A3**

(12) **EUROPÄISCHE PATENTANMELDUNG**

(88) Veröffentlichungstag A3:
28.04.1999 Patentblatt 1999/17

(51) Int. Cl.⁶: **B65H 37/00**

(43) Veröffentlichungstag A2:
25.11.1998 Patentblatt 1998/48

(21) Anmeldenummer: **98108938.6**

(22) Anmeldetag: **15.05.1998**

(84) Benannte Vertragsstaaten:
**AT BE CH CY DE DK ES FI FR GB GR IE IT LI LU
MC NL PT SE**

Benannte Erstreckungsstaaten:
AL LT LV MK RO SI

(30) Priorität: **24.05.1997 DE 29709181 U**

(71) Anmelder: **TMtape b.v.
4207 HL Gorinchem (NL)**

(72) Erfinder: **Leeuwenburgh, Peter
4171 BA Herwijnen (NL)**

(74) Vertreter:
**Selting, Günther, Dipl.-Ing. et al
Patentanwälte
von Kreisler, Selting, Werner
Postfach 10 22 41
50462 Köln (DE)**

(54) **Folienspender**

(57) Ein Folienspender mit einem handgehaltenen Halter (10) und einer Folienrolle für Mal- und Taperzierarbeiten besteht aus einem den Längsumfang in der Rolle umgebenden Rahmen (10) mit zwei starren Stirnwänden (14,15), wobei an den Stirnwänden (14,15) jeweils ein Halteelement (20,30) angeordnet ist. Die Halteelemente (20,30) liegen einander axial gegenüber, wobei zwischen ihnen der Kern der Folienrolle drehbar einspannbar ist. Mindestens ein Halteelement (30) ist mit einem Federelement (22) in axialer Richtung federnd an dem Rahmen (10) befestigt. Durch das federnde Halteelement ist ein einfaches Einbringen und Entfernen einer Folienrolle ermöglicht.

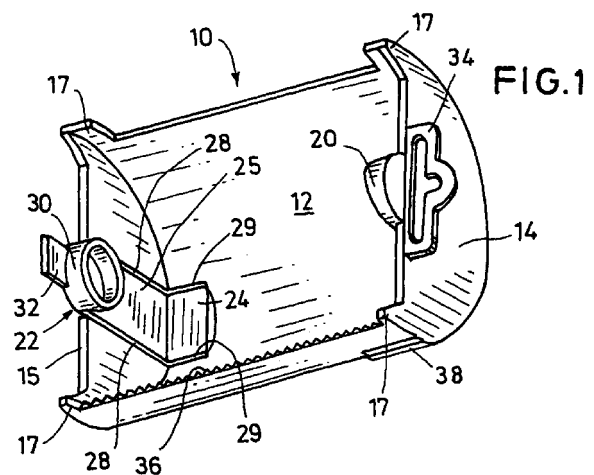

EP 0 879 781 A3



Europäisches
Patentamt

EUROPÄISCHER RECHERCHENBERICHT

Nummer der Anmeldung
EP 98 10 8938

EINSCHLÄGIGE DOKUMENTE				
Kategorie	Kennzeichnung des Dokuments mit Angabe, soweit erforderlich, der maßgeblichen Teile	Betrifft Anspruch	KLASSIFIKATION DER ANMELDUNG (Int.Cl.6)	
X	DE 195 40 116 A (JYOHOKU KOGYO K K) 30. April 1997	1-3,5-9	B65H37/00	
A	* das ganze Dokument *	10		
X	PATENT ABSTRACTS OF JAPAN vol. 095, no. 007, 31. August 1995 -& JP 07 108488 A (JOHOKU KOGYO KK), 25. April 1995	1-3,5-9		
A	* Zusammenfassung *	10		
A	DE 94 08 030 U (MELITTA HAUSHALTSPRODUKTE) 14. Juli 1994 * Seite 4, Zeile 30 - Seite 5, Zeile 10 * * Seite 6, Zeile 10 - Zeile 23; Abbildungen 6-9,15-17 *	1-9		
A	DE 91 05 208 U (R. HÖRNLEIN) 13. Juni 1991 * Seite 5, Absatz 2 - Seite 6; Abbildungen 1-8 *	1-9		
D,A	DE 85 31 653 U (STORCHWERKE GMBH) 16. Januar 1986 * das ganze Dokument *	1		RECHERCHIERTE SACHGEBIETE (Int.Cl.6)
A	US 2 975 950 A (E. F. KUSEK) 21. März 1961 * Spalte 1, Zeile 50 - Spalte 3, Zeile 6; Abbildungen *	1		B65H
A	US 4 401 248 A (C. R. HELMS) 30. August 1983 * Spalte 2, Zeile 6 - Zeile 42; Abbildungen 1-4 *	10		
Der vorliegende Recherchenbericht wurde für alle Patentansprüche erstellt				
Recherchenort		Abschlußdatum der Recherche	Prüfer	
DEN HAAG		2. März 1999	Raven, P	
KATEGORIE DER GENANNTEN DOKUMENTE				
X : von besonderer Bedeutung allein betrachtet		T : der Erfindung zugrunde liegende Theorien oder Grundsätze		
Y : von besonderer Bedeutung in Verbindung mit einer anderen Veröffentlichung derselben Kategorie		E : älteres Patentdokument, das jedoch erst am oder nach dem Anmeldedatum veröffentlicht worden ist		
A : technologischer Hintergrund		D : in der Anmeldung angeführtes Dokument		
O : nichtschriftliche Offenbarung		L : aus anderen Gründen angeführtes Dokument		
P : Zwischenliteratur		& : Mitglied der gleichen Patentfamilie, übereinstimmendes Dokument		

EPO FORM 1503 03.82 (P04C03)

**ANHANG ZUM EUROPÄISCHEN RECHERCHENBERICHT
 ÜBER DIE EUROPÄISCHE PATENTANMELDUNG NR.**

EP 98 10 8938

In diesem Anhang sind die Mitglieder der Patentfamilien der im obengenannten europäischen Recherchenbericht angeführten Patentdokumente angegeben.
 Die Angaben über die Familienmitglieder entsprechen dem Stand der Datei des Europäischen Patentamts am
 Diese Angaben dienen nur zur Unterrichtung und erfolgen ohne Gewähr.

02-03-1999

Im Recherchenbericht angeführtes Patentdokument	Datum der Veröffentlichung	Mitglied(er) der Patentfamilie	Datum der Veröffentlichung
DE 19540116 A	30-04-1997	KEINE	
DE 9408030 U	14-07-1994	EP 0681977 A PL 308577 A	15-11-1995 27-11-1995
DE 9105208 U	13-06-1991	AT 128695 T CS 9201278 A DE 59203873 D EP 0511505 A ES 2077902 T FI 921836 A HU 65473 A,B	15-10-1995 16-12-1992 09-11-1995 04-11-1992 01-12-1995 28-10-1992 28-06-1994
DE 8531653 U	16-01-1986	KEINE	
US 2975950 A	21-03-1961	KEINE	
US 4401248 A	30-08-1983	KEINE	

EPO FORM P0461

Für nähere Einzelheiten zu diesem Anhang : siehe Amtsblatt des Europäischen Patentamts, Nr.12/82