



(12) **EUROPÄISCHE PATENTANMELDUNG**

(88) Veröffentlichungstag A3:  
**19.12.2001 Patentblatt 2001/51**

(51) Int Cl.7: **F24C 15/04**

(43) Veröffentlichungstag A2:  
**03.05.2000 Patentblatt 2000/18**

(21) Anmeldenummer: **99120255.7**

(22) Anmeldetag: **11.10.1999**

(84) Benannte Vertragsstaaten:  
**AT BE CH CY DE DK ES FI FR GB GR IE IT LI LU  
MC NL PT SE**  
Benannte Erstreckungsstaaten:  
**AL LT LV MK RO SI**

(72) Erfinder:  
• **Kieslinger, Michael**  
**83365 Nussdorf (DE)**  
• **Roch, Klemens**  
**83308 Trostberg (DE)**  
• **Götzendorfer, Franz**  
**83278 Traunstein (DE)**

(30) Priorität: **29.10.1998 DE 19849989**

(71) Anmelder: **BSH Bosch und Siemens Hausgeräte  
GmbH**  
**81669 München (DE)**

(54) **Backofen mit Vollglasinnenscheibe**

(57) Bekannt ist ein Backofen mit einer Backofenmuffel und einem deren frontseitige Öffnung umziehenden Muffelflansch mit einer Flanschdichtung, an welcher eine Innenscheibe einer im wesentlichen vertikal angeordneten Backofentür anliegt und die Backofenmuffel verschließt, welche Innenscheibe die gesamte Muffelöffnung bis über die Flanschdichtung hinaus ab-

deckt. Um mit einfachen Mitteln ein Aufdrücken der Backofentür bei höheren Betriebstemperaturen zu vermeiden, ist die Innenscheibe (13) der Backofentür (7) derart schalenförmig gewölbt, daß der Abstand der Innenscheibe (13) von der durch den Muffelflansch (3) aufgespannten Ebene (19) im Zentralbereich der Innenscheibe größer ist als in deren Peripherbereich.

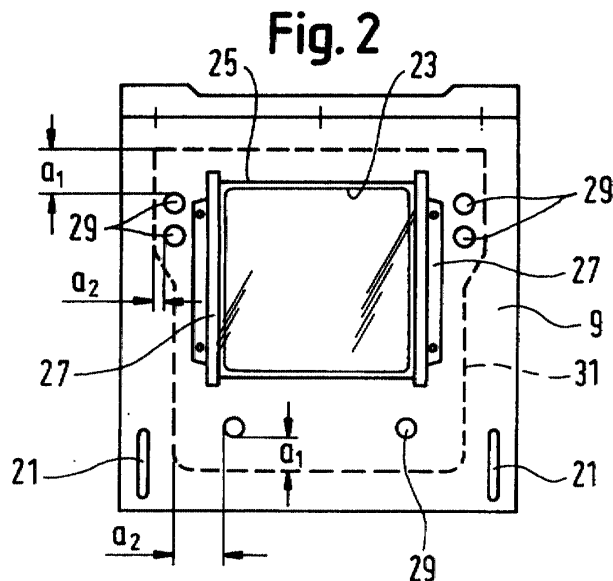



Europäisches  
Patentamt

EUROPÄISCHER RECHERCHENBERICHT

Nummer der Anmeldung  
EP 99 12 0255

EINSCHLÄGIGE DOKUMENTE			
Kategorie	Kennzeichnung des Dokuments mit Angabe, soweit erforderlich, der maßgeblichen Teile	Betrifft Anspruch	KLASSIFIKATION DER ANMELDUNG (Int.CI.7)
A	DE 10 42 212 B (KREFFT) * das ganze Dokument * ---	1	F24C15/04
A	EP 0 857 918 A (GAGGENAU HAUSGERÄTE GMBH) 12. August 1998 (1998-08-12) * Zusammenfassung * -----	1	
			RECHERCHIERTE SACHGEBIETE (Int.CI.7)
			F24C
Der vorliegende Recherchenbericht wurde für alle Patentansprüche erstellt			
Recherchenort <b>DEN HAAG</b>		Abschlußdatum der Recherche <b>23. Oktober 2001</b>	Prüfer <b>Vanheusden, J</b>
KATEGORIE DER GENANNTEN DOKUMENTE X : von besonderer Bedeutung allein betrachtet Y : von besonderer Bedeutung in Verbindung mit einer anderen Veröffentlichung derselben Kategorie A : technologischer Hintergrund O : mündliche Offenbarung P : Zwischenliteratur		T : der Erfindung zugrunde liegende Theorien oder Grundsätze E : älteres Patentdokument, das jedoch erst am oder nach dem Anmeldedatum veröffentlicht worden ist D : in der Anmeldung angeführtes Dokument L : aus anderen Gründen angeführtes Dokument ..... & : Mitglied der gleichen Patentfamilie, übereinstimmendes Dokument	

EPO FORM 1503 03 B2 (P04C03)

**ANHANG ZUM EUROPÄISCHEN RECHERCHENBERICHT  
ÜBER DIE EUROPÄISCHE PATENTANMELDUNG NR.**

EP 99 12 0255

In diesem Anhang sind die Mitglieder der Patentfamilien der im obengenannten europäischen Recherchenbericht angeführten Patentdokumente angegeben.  
Die Angaben über die Familienmitglieder entsprechen dem Stand der Datei des Europäischen Patentamts am  
Diese Angaben dienen nur zur Unterrichtung und erfolgen ohne Gewähr.

23-10-2001

Im Recherchenbericht angeführtes Patentdokument	Datum der Veröffentlichung	Mitglied(er) der Patentfamilie	Datum der Veröffentlichung
DE 1042212	B	KEINE	
EP 0857918	A	12-08-1998	DE 19705120 A1 13-08-1998 EP 0857918 A1 12-08-1998

EPO FORM P0461

Für nähere Einzelheiten zu diesem Anhang : siehe Amtsblatt des Europäischen Patentamts, Nr.12/82