



(12) **EUROPÄISCHE PATENTANMELDUNG**

(88) Veröffentlichungstag A3:
04.07.2001 Patentblatt 2001/27

(51) Int Cl.7: **E01B 27/02**

(43) Veröffentlichungstag A2:
21.02.2001 Patentblatt 2001/08

(21) Anmeldenummer: **00890218.1**

(22) Anmeldetag: **13.07.2000**

(84) Benannte Vertragsstaaten:
**AT BE CH CY DE DK ES FI FR GB GR IE IT LI LU
MC NL PT SE**
Benannte Erstreckungsstaaten:
AL LT LV MK RO SI

(71) Anmelder: **Franz Plasser Bahnbaumaschinen-
Industriegesellschaft m.b.H.
1010 Wien (AT)**

(30) Priorität: **18.08.1999 AT 142099**

(72) Erfinder:
• **Theurer, Josef
1010 Wien (AT)**
• **Buchberger, Günther
4540 Bad Hall (AT)**

(54) **Gleisbaufahrzeug zur Einschotterung eines Gleises**

(57) Ein Gleisbaufahrzeug (1) zur Einschotterung eines Gleises (2) besteht aus einem auf Schienenfahrwerken (3) abgestützten Maschinenrahmen (4). Diesem ist ein Schottersilo (13) mit Auslaßöffnungen (15) zuge-

ordnet. Ein Ablenkorgan (20) ist durch einen Antrieb (22) von einer Außerbetriebstellung in eine zur Schotteraufnahme unterhalb der Auslaßöffnung (15) befindliche Arbeitsposition verstellbar ausgebildet.

Fig.1

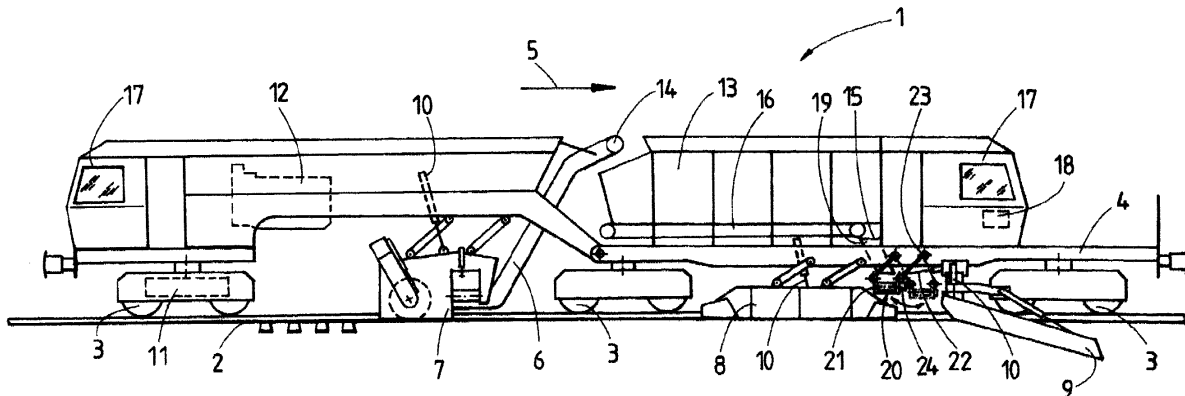



Europäisches
Patentamt

EUROPÄISCHER RECHERCHENBERICHT

Nummer der Anmeldung
EP 00 89 0218

EINSCHLÄGIGE DOKUMENTE			
Kategorie	Kennzeichnung des Dokuments mit Angabe, soweit erforderlich, der maßgeblichen Teile	Betrifft Anspruch	KLASSIFIKATION DER ANMELDUNG (Int.CI.7)
A	US 3 371 826 A (SPENO MARTIN J) 5. März 1968 (1968-03-05) * Spalte 3, Zeile 26 - Spalte 6, Zeile 6; Abbildung 1 *	1,6	E01B27/02
A	US 2 791 410 A (P. ALLEMANN) 7. Mai 1957 (1957-05-07) * Spalte 4, Zeile 26 - Zeile 46; Abbildungen 2,4 *	1,3,5	
			RECHERCHIERTE SACHGEBIETE (Int.CI.7)
			E01B
Der vorliegende Recherchenbericht wurde für alle Patentansprüche erstellt			
Forscherort DEN HAAG		Abschlußdatum der Recherche 16. Mai 2001	Prüfer De Neef, K
KATEGORIE DER GENANNTEN DOKUMENTE		T : der Erfindung zugrunde liegende Theorien oder Grundsätze E : älteres Patendokument, das jedoch erst am oder nach dem Anmeldedatum veröffentlicht worden ist D : in der Anmeldung angeführtes Dokument L : aus anderen Gründen angeführtes Dokument & : Mitglied der gleichen Patentfamilie, übereinstimmendes Dokument	
X : von besonderer Bedeutung allein betrachtet Y : von besonderer Bedeutung in Verbindung mit einer anderen Veröffentlichung derselben Kategorie A : technologischer Hintergrund O : mündliche Offenbarung P : Zwischenliteratur			

EPO FORM 1503 03/82 (P04C03)

**ANHANG ZUM EUROPÄISCHEN RECHERCHENBERICHT
ÜBER DIE EUROPÄISCHE PATENTANMELDUNG NR.**

EP 00 89 0218

In diesem Anhang sind die Mitglieder der Patentfamilien der im obengenannten europäischen Recherchenbericht angeführten Patendokumente angegeben.
Die Angaben über die Familienmitglieder entsprechen dem Stand der Datei des Europäischen Patentamts am
Diese Angaben dienen nur zur Unterrichtung und erfolgen ohne Gewähr.

16-05-2001

Im Recherchenbericht angeführtes Patendokument	Datum der Veröffentlichung	Mitglied(er) der Patentfamilie	Datum der Veröffentlichung
US 3371826 A	05-03-1968	KEINE	
US 2791410 A	07-05-1957	KEINE	

EPO FORM P0461

Für nähere Einzelheiten zu diesem Anhang : siehe Amtsblatt des Europäischen Patentamts, Nr.12/82