



(12) **EUROPÄISCHE PATENTANMELDUNG**

(88) Veröffentlichungstag A3:  
**19.06.2002 Patentblatt 2002/25**

(51) Int Cl.7: **E03C 1/01, E03D 9/08**

(43) Veröffentlichungstag A2:  
**21.02.2001 Patentblatt 2001/08**

(21) Anmeldenummer: **00117571.0**

(22) Anmeldetag: **16.08.2000**

(84) Benannte Vertragsstaaten:  
**AT BE CH CY DE DK ES FI FR GB GR IE IT LI LU  
MC NL PT SE**  
Benannte Erstreckungsstaaten:  
**AL LT LV MK RO SI**

(72) Erfinder: **Brunner, Herta  
94424 Arnstorf (DE)**

(74) Vertreter: **Wasmeier, Alfons, Dipl.-Ing. et al  
Patentanwälte Wasmeier & Graf  
Postfach 10 08 26  
93008 Regensburg (DE)**

(30) Priorität: **18.08.1999 DE 29914517 U**

(71) Anmelder: **Brunner, Herta  
94424 Arnstorf (DE)**

(54) **Vorrichtung zum Betreiben eines Sanitärobjektes ohne eigene Wasserzapfstelle, insbesondere zum Verlegen einer Wasserzapfstelle eines Sanitärobjektes an mindestens ein weiteres Sanitärobjekt**

(57) Eine Vorrichtung zum Betreiben eines Sanitärobjektes (17,32) ohne eigene Wasserzapfstelle und insbesondere zum Verlegen einer Wasserzapfstelle eines ersten Sanitärobjektes (1,18) an mindestens ein weiteres Sanitärobjekt (17,32) zeichnet sich dadurch aus, dass zwischen den beiden Sanitärobjekten ein mobiler Geräteträger (8,21) eingeschaltet ist, der mit dem Wasserzulauf des ersten Sanitärobjektes (1,18) verbunden

ist und der eine mobile oder stationäre, dem weiteren Sanitärobjekt (18,32) zugeordnete Wasserzapfstelle (16,31) besitzt. Das erste Sanitärobjekt ist beispielsweise ein ortsfester Warm- und/oder Kaltwasseranschluss, z.B. ein Waschbecken, von dem über eine Schlauchleitung (15) mit Brausekopf (16) ein weiteres Sanitärobjekt, z.B. eine Klosettschüssel (17) oder eine Bidetschüssel, mit Kalt- und/oder Warmwasser gespeist wird.

*Fig. 2*

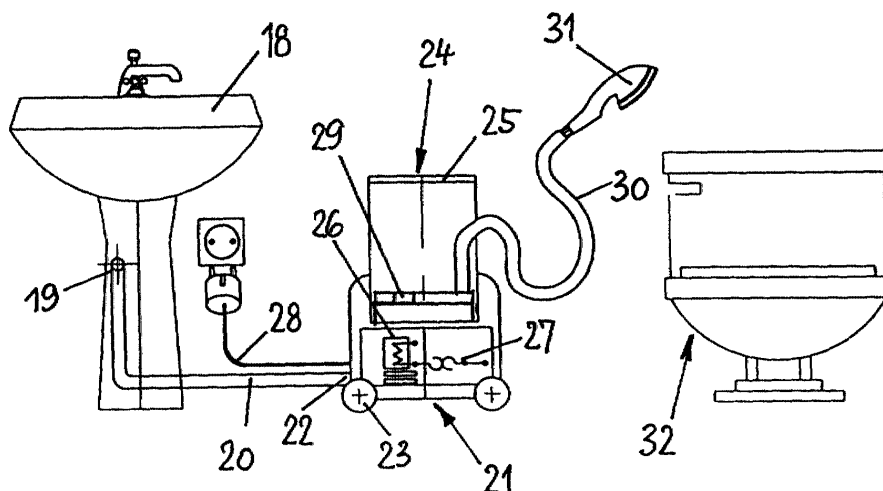



Europäisches  
Patentamt

EUROPÄISCHER RECHERCHENBERICHT

Nummer der Anmeldung  
EP 00 11 7571

EINSCHLÄGIGE DOKUMENTE			
Kategorie	Kennzeichnung des Dokuments mit Angabe, soweit erforderlich, der maßgeblichen Teile	Betrifft Anspruch	KLASSIFIKATION DER ANMELDUNG (Int.CI.7)
X	EP 0 359 103 A (EFA GES FUER MEDIZINISCH TECH) 21. März 1990 (1990-03-21) * Spalte 2, Zeile 29 - Spalte 3, Zeile 25 * * Abbildungen 1-3 * ---	1-5, 7	E03C1/01 E03D9/08
X	US 5 754 988 A (PRESA CAROLYN V D) 26. Mai 1998 (1998-05-26) * Spalte 3, Zeile 41 - Spalte 4, Zeile 26 * * Abbildungen *	1, 2, 5, 6, 8	
X	US 1 840 812 A (HARDY PETER S) 12. Januar 1932 (1932-01-12) * Seite 1, Zeile 59 - Seite 2, Zeile 11 * * Abbildung 1 * -----	1	
			RECHERCHIERTE SACHGEBIETE (Int.CI.7)
			A61M E03C
Der vorliegende Recherchenbericht wurde für alle Patentansprüche erstellt			
Recherchenort <b>DEN HAAG</b>		Abschlußdatum der Recherche <b>26. April 2002</b>	Prüfer <b>Urbahn, S</b>
KATEGORIE DER GENANNTEN DOKUMENTE X : von besonderer Bedeutung allein betrachtet Y : von besonderer Bedeutung in Verbindung mit einer anderen Veröffentlichung derselben Kategorie A : technologischer Hintergrund O : nichtschriftliche Offenbarung P : Zwischenliteratur		T : der Erfindung zugrunde liegende Theorien oder Grundsätze E : älteres Patentdokument, das jedoch erst am oder nach dem Anmeldedatum veröffentlicht worden ist D : in der Anmeldung angeführtes Dokument L : aus anderen Gründen angeführtes Dokument ..... & : Mitglied der gleichen Patentfamilie, übereinstimmendes Dokument	

EPO FORM 1503 03/02 (P/AC/03)

**ANHANG ZUM EUROPÄISCHEN RECHERCHENBERICHT  
ÜBER DIE EUROPÄISCHE PATENTANMELDUNG NR.**

EP 00 11 7571

In diesem Anhang sind die Mitglieder der Patentfamilien der im obengenannten europäischen Recherchenbericht angeführten Patentdokumente angegeben.

Die Angaben über die Familienmitglieder entsprechen dem Stand der Datei des Europäischen Patentamts am  
Diese Angaben dienen nur zur Unterrichtung und erfolgen ohne Gewähr.

26-04-2002

Im Recherchenbericht angeführtes Patentdokument		Datum der Veröffentlichung	Mitglied(er) der Patentfamilie		Datum der Veröffentlichung
EP 0359103	A	21-03-1990	DE	8811746 U1	27-10-1988
			EP	0359103 A1	21-03-1990
US 5754988	A	26-05-1998	KEINE		
US 1840812	A	12-01-1932	KEINE		

EPO FORM P/0461

Für nähere Einzelheiten zu diesem Anhang : siehe Amtsblatt des Europäischen Patentamts, Nr.12/82