



Europäisches Patentamt  
European Patent Office  
Office européen des brevets



(11) **EP 1 084 945 A3**

(12) **EUROPÄISCHE PATENTANMELDUNG**

(88) Veröffentlichungstag A3:  
**11.12.2002 Patentblatt 2002/50**

(51) Int Cl.7: **B63B 19/00**

(43) Veröffentlichungstag A2:  
**21.03.2001 Patentblatt 2001/12**

(21) Anmeldenummer: **00119615.3**

(22) Anmeldetag: **08.09.2000**

(84) Benannte Vertragsstaaten:  
**AT BE CH CY DE DK ES FI FR GB GR IE IT LI LU  
MC NL PT SE**  
Benannte Erstreckungsstaaten:  
**AL LT LV MK RO SI**

(72) Erfinder: **Taflo, Roland**  
**23966 Wismar (DE)**

(74) Vertreter: **Schnick, Achim et al**  
**Schnick & Fiebig Patentanwälte**  
**Schonenfaherstrasse 7**  
**18057 Rostock (DE)**

(30) Priorität: **18.09.1999 DE 29916438 U**

(71) Anmelder: **Taflo, Roland**  
**23966 Wismar (DE)**

(54) **Schiffsfenster**

(57) Schiffsfenster für seegehende Schiffe, die den Ansprüchen der IMO/SOLAS- und DIN/ISO-Vorschriften für sicherheitsrelevante Bereiche entsprechen, im wesentlichen bestehend aus einem mit der Schiffswand

fest verbindbaren Fensterrahmen sowie einer im Fensterrahmen gelagerten Glasscheibe, ist dadurch gekennzeichnet, daß die Glasscheibe (2) mit dem Fensterrahmen (1) durch einen Kleber auf Polyurethanbasis verbunden ist.

FIGUR 1

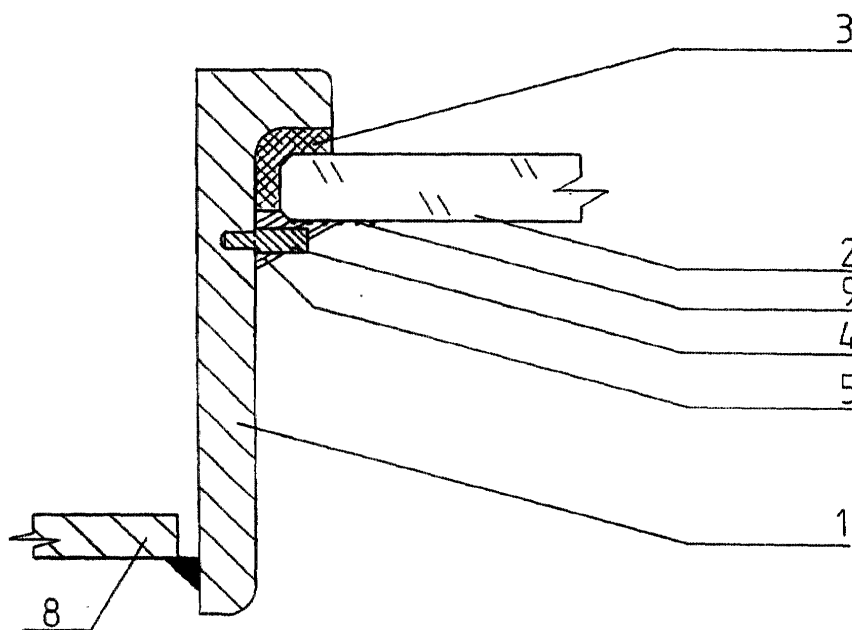

EP 1 084 945 A3



Europäisches  
Patentamt

EUROPÄISCHER RECHERCHENBERICHT

Nummer der Anmeldung  
EP 00 11 9615

EINSCHLÄGIGE DOKUMENTE			
Kategorie	Kennzeichnung des Dokuments mit Angabe, soweit erforderlich, der maßgeblichen Teile	Betrifft Anspruch	KLASSIFIKATION DER ANMELDUNG (Int.Cl.7)
X	EP 0 473 479 A (MOINE SA) 4. März 1992 (1992-03-04) * Zusammenfassung; Abbildung 1 * * Spalte 1, Zeile 8-13 * * Spalte 3, Zeile 5,6 * * Spalte 4, Zeile 25-47 * ---	1,3,4	B63B19/00
X	FR 2 106 255 A (DRAEGERWERK AG) 28. April 1972 (1972-04-28) * Seite 1, Zeile 1,2; Abbildung 1 * * Seite 4, Zeile 22 - Seite 5, Zeile 16 * -----	1-4	
			RECHERCHIERTE SACHGEBIETE (Int.Cl.7)
			B63B E06B B60J
Der vorliegende Recherchenbericht wurde für alle Patentansprüche erstellt			
Recherchenort <b>MÜNCHEN</b>		Abschlußdatum der Recherche <b>14. Oktober 2002</b>	Prüfer <b>Nicol, Y</b>
KATEGORIE DER GENANNTEN DOKUMENTE X : von besonderer Bedeutung allein betrachtet Y : von besonderer Bedeutung in Verbindung mit einer anderen Veröffentlichung derselben Kategorie A : technologischer Hintergrund O : mündliche Offenbarung P : Zwischenliteratur		T : der Erfindung zugrunde liegende Theorien oder Grundsätze E : älteres Patentdokument, das jedoch erst am oder nach dem Anmeldedatum veröffentlicht worden ist D : in der Anmeldung angeführtes Dokument L : aus anderen Gründen angeführtes Dokument & : Mitglied der gleichen Patentfamilie, übereinstimmendes Dokument	

EPO FORM 1503 03.92 (P/04C03)

**ANHANG ZUM EUROPÄISCHEN RECHERCHENBERICHT  
 ÜBER DIE EUROPÄISCHE PATENTANMELDUNG NR.**

EP 00 11 9615

In diesem Anhang sind die Mitglieder der Patentfamilien der im obengenannten europäischen Recherchenbericht angeführten Patentdokumente angegeben.  
 Die Angaben über die Familienmitglieder entsprechen dem Stand der Datei des Europäischen Patentamts am  
 Diese Angaben dienen nur zur Unterrichtung und erfolgen ohne Gewähr.

14-10-2002

Im Recherchenbericht angeführtes Patentdokument	Datum der Veröffentlichung	Mitglied(er) der Patentfamilie	Datum der Veröffentlichung
EP 0473479 A	04-03-1992	FR 2665480 A1	07-02-1992
		EP 0473479 A1	04-03-1992
-----			
FR 2106255 A	28-04-1972	DE 2043877 A1	09-03-1972
		FR 2106255 A5	28-04-1972
		IT 940346 B	10-02-1973
		NL 7111818 A	07-03-1972
-----			

EPO FORM P0461

Für nähere Einzelheiten zu diesem Anhang : siehe Amtsblatt des Europäischen Patentamts, Nr.12/82