



(12) **EUROPÄISCHE PATENTANMELDUNG**

(88) Veröffentlichungstag A3:  
**01.08.2001 Patentblatt 2001/31**

(51) Int Cl.7: **E05D 7/04, E05D 7/10**

(43) Veröffentlichungstag A2:  
**11.04.2001 Patentblatt 2001/15**

(21) Anmeldenummer: **00104918.8**

(22) Anmeldetag: **08.03.2000**

(84) Benannte Vertragsstaaten:  
**AT BE CH CY DE DK ES FI FR GB GR IE IT LI LU  
MC NL PT SE**  
Benannte Erstreckungsstaaten:  
**AL LT LV MK RO SI**

- **Loggia, Giovanni**  
**50997 Köln (DE)**
- **Krämer, Stephan**  
**53844 Troisdorf (DE)**

(30) Priorität: **04.10.1999 DE 19947670**

(71) Anmelder: **Niemann, Hans-Dieter**  
**D-50169 Kerpen-Horrem (DE)**

(74) Vertreter: **Eichler, Peter, Dipl.-Ing.**  
**Sturies-Eichler-Füssel**  
**Patentanwälte**  
**Lönsstrasse 55**  
**42289 Wuppertal (DE)**

(72) Erfinder:  
• **Lange, Peter**  
**42579 Heiligenhaus (DE)**

(54) **Drehband für Türen oder Fenster**

(57) Drehband für Türen oder Fenster, mit einem an einem Flügel anzuschlagenden Flügelband, das mit einer Gelenkachse (11a) an einem an einem Blendrahmen zu befestigenden Rahmenband (12a) angelenkt ist, mit einer in das Flügelband integrierten, horizontale Flügelverstellungen gestattenden Seitenverstelleinrichtung, und mit einer vertikale Flügelverstellungen gestattenden Höhenverstelleinrichtung.

Um die Justiermöglichkeiten des Flügels zu verbessern, wird das Drehband so ausgebildet, daß die Höhenverstelleinrichtung gemeinsam mit der Seitenverstelleinrichtung in das Flügelband integriert ist.

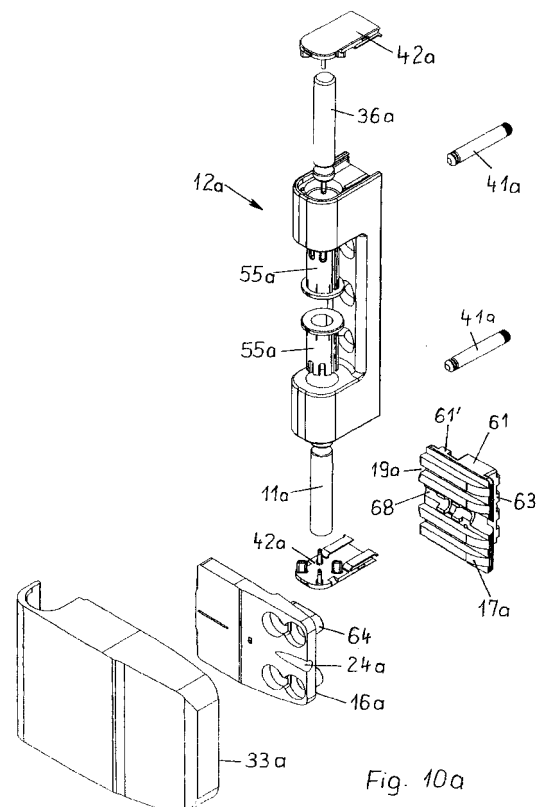

Fig. 10a



Europäisches  
Patentamt

EUROPÄISCHER RECHERCHENBERICHT

Nummer der Anmeldung  
EP 00 10 4918

EINSCHLÄGIGE DOKUMENTE			
Kategorie	Kennzeichnung des Dokuments mit Angabe, soweit erforderlich, der maßgeblichen Teile	Betrifft Anspruch	KLASSIFIKATION DER ANMELDUNG (Int.Cl.7)
X	DE 197 32 702 A (HAPS & SOHN GMBH & CO KG) 4. Februar 1999 (1999-02-04)	1-7,14, 17	E05D7/04 E05D7/10
Y	* Spalte 5, Zeile 20 - Spalte 7, Zeile 20; Abbildungen *	9-11, 20-22	
	---		
Y	DE 93 17 065 U (SCHUERING FENSTERTECH) 3. März 1994 (1994-03-03)	9	
	* Abbildung 2 *		
	---		
Y	EP 0 919 686 A (NIEMANN HANS DIETER ;ROTO FRANK AG (DE)) 2. Juni 1999 (1999-06-02)	10,11, 20-22	
	* Spalte 5, Zeile 5 - Spalte 7, Zeile 28; Abbildungen *		
	---		
X	EP 0 314 616 A (GUTKNECHT SA) 3. Mai 1989 (1989-05-03)	23	
	* Spalte 5, Zeile 24 - Zeile 44; Abbildungen *		
	---		
X	DE 34 01 253 A (LUNKE & SOHN GMBH) 18. Juli 1985 (1985-07-18)	23	
	* Seite 12 - Seite 12, Zeile 31; Abbildungen *		
	---		
A	EP 0 837 207 A (SIMONSWERK GMBH) 22. April 1998 (1998-04-22)	8	
	* Spalte 3, Zeile 23 - Zeile 24; Abbildungen *		
	-----		
Der vorliegende Recherchenbericht wurde für alle Patentansprüche erstellt			
Recherchenort		Abschlußdatum der Recherche	Prüfer
DEN HAAG		6. Juni 2001	Van Kessel, J
KATEGORIE DER GENANNTEN DOKUMENTE		T : der Erfindung zugrunde liegende Theorien oder Grundsätze	
X : von besonderer Bedeutung allein betrachtet		E : älteres Patentdokument, das jedoch erst am oder	
Y : von besonderer Bedeutung in Verbindung mit einer		nach dem Anmeldedatum veröffentlicht worden ist	
anderen Veröffentlichung derselben Kategorie		D : in der Anmeldung angeführtes Dokument	
A : technologischer Hintergrund		L : aus anderen Gründen angeführtes Dokument	
O : nichtschriftliche Offenbarung		.....	
P : Zwischenliteratur		& : Mitglied der gleichen Patentfamilie, übereinstimmendes	
		Dokument	

EPO FORM 1503 03.82 (P04C03)



Europäisches  
Patentamt

Nummer der Anmeldung  
EP 00 10 4918

### GEBÜHRENPFLICHTIGE PATENTANSPRÜCHE

Die vorliegende europäische Patentanmeldung enthielt bei ihrer Einreichung mehr als zehn Patentansprüche.

- Nur ein Teil der Anspruchsgebühren wurde innerhalb der vorgeschriebenen Frist entrichtet. Der vorliegende europäische Recherchenbericht wurde für die ersten zehn sowie für jene Patentansprüche erstellt, für die Anspruchsgebühren entrichtet wurden, nämlich Patentansprüche:
- Keine der Anspruchsgebühren wurde innerhalb der vorgeschriebenen Frist entrichtet. Der vorliegende europäische Recherchenbericht wurde für die ersten zehn Patentansprüche erstellt.

### MANGELNDE EINHEITLICHKEIT DER ERFINDUNG

Nach Auffassung der Recherchenabteilung entspricht die vorliegende europäische Patentanmeldung nicht den Anforderungen an die Einheitlichkeit der Erfindung und enthält mehrere Erfindungen oder Gruppen von Erfindungen, nämlich:

Siehe Ergänzungsblatt B

- Alle weiteren Recherchegebühren wurden innerhalb der gesetzten Frist entrichtet. Der vorliegende europäische Recherchenbericht wurde für alle Patentansprüche erstellt.
- Da für alle recherchierbaren Ansprüche die Recherche ohne einen Arbeitsaufwand durchgeführt werden konnte, der eine zusätzliche Recherchegebühr gerechtfertigt hätte, hat die Recherchenabteilung nicht zur Zahlung einer solchen Gebühr aufgefordert.
- Nur ein Teil der weiteren Recherchegebühren wurde innerhalb der gesetzten Frist entrichtet. Der vorliegende europäische Recherchenbericht wurde für die Teile der Anmeldung erstellt, die sich auf Erfindungen beziehen, für die Recherchegebühren entrichtet worden sind, nämlich Patentansprüche:
- Keine der weiteren Recherchegebühren wurde innerhalb der gesetzten Frist entrichtet. Der vorliegende europäische Recherchenbericht wurde für die Teile der Anmeldung erstellt, die sich auf die zuerst in den Patentansprüchen erwähnte Erfindung beziehen, nämlich Patentansprüche:



Europäisches  
Patentamt

**MANGELNDE EINHEITLICHKEIT  
DER ERFINDUNG  
ERGÄNZUNGSBLATT B**

Nummer der Anmeldung  
EP 00 10 4918

Nach Auffassung der Recherchenabteilung entspricht die vorliegende europäische Patentanmeldung nicht den Anforderungen an die Einheitlichkeit der Erfindung und enthält mehrere Erfindungen oder Gruppen von Erfindungen, nämlich:

1. Ansprüche: 1-22

Drehband mit ins Flügelband integrierten Flügelverstellungen.

2. Ansprüche: 23-27

Drehband mit einem am Rahmenband lösbar befestigten Achsstift.

**ANHANG ZUM EUROPÄISCHEN RECHERCHENBERICHT  
 ÜBER DIE EUROPÄISCHE PATENTANMELDUNG NR.**

EP 00 10 4918

In diesem Anhang sind die Mitglieder der Patentfamilien der im obengenannten europäischen Recherchenbericht angeführten Patendokumente angegeben.

Die Angaben über die Familienmitglieder entsprechen dem Stand der Datei des Europäischen Patentamts am  
 Diese Angaben dienen nur zur Unterrichtung und erfolgen ohne Gewähr.

06-06-2001

Im Recherchenbericht angeführtes Patendokument	Datum der Veröffentlichung	Mitglied(er) der Patentfamilie	Datum der Veröffentlichung
DE 19732702 A	04-02-1999	KEINE	
DE 9317065 U	03-03-1994	DE 59403297 D EP 0652345 A ES 2106430 T	14-08-1997 10-05-1995 01-11-1997
EP 0919686 A	02-06-1999	DE 29721037 U HU 9802756 A PL 329964 A	22-04-1999 28-10-1999 07-06-1999
EP 0314616 A	03-05-1989	KEINE	
DE 3401253 A	18-07-1985	KEINE	
EP 0837207 A	22-04-1998	DE 19642638 A	23-04-1998

EPO FORM P0461

Für nähere Einzelheiten zu diesem Anhang : siehe Amtsblatt des Europäischen Patentamts, Nr.12/82