



(12) **EUROPÄISCHE PATENTANMELDUNG**

(88) Veröffentlichungstag A3:
12.11.2003 Patentblatt 2003/46

(51) Int Cl.7: **E05D 11/10, E05D 7/00**

(43) Veröffentlichungstag A2:
08.05.2002 Patentblatt 2002/19

(21) Anmeldenummer: **01890005.0**

(22) Anmeldetag: **08.01.2001**

(84) Benannte Vertragsstaaten:
**AT BE CH CY DE DK ES FI FR GB GR IE IT LI LU
MC NL PT SE TR**
Benannte Erstreckungsstaaten:
AL LT LV MK RO SI

(72) Erfinder:
• **Hotzl, Manfred**
8055 Graz (AT)
• **Sturm, Helmut**
8401 Kalsdorf bei Graz (AT)

(30) Priorität: **01.11.2000 AT 322000**

(74) Vertreter: **Müllner, Erwin, Dr. et al**
Patentanwälte
Dr. Erwin Müllner
Dipl.-Ing. Werner Katschinka
Postfach 159
Weihburggasse 9
1010 Wien (AT)

(71) Anmelder: **ROTO FRANK EISENWARENFABRIK
AKTIENGESELLSCHAFT**
8401 Kalsdorf bei Graz (AT)

(54) **Ladenfeststeller**

(57) Ein Ladenfeststeller an einem Ladenband umfasst einen insbesondere in ein Mauerwerk (1) einbohrbaren Kegelschaft (2), der einen vorzugsweise reibungsschlüssig justierbaren Kegelbolzen (3) trägt. Auf dem Kegelbolzen (3) ist ein hülsenartiger Aufsatz (6) aufgesteckt, der fußseitig über einen exzentrisch ausladenden Fortsatz (7) mit dem Kegelschaft (2) in Verbindung

steht und die Drehlage des aufgesteckten Aufsatzes (6) fixiert. Auf dem Aufsatz (6) ist eine Bandhülse (13) drehbar; zwischen der Bandhülse (13) und dem hülsenartigen Aufsatz (6) ist eine handbetätigbare bzw. lösbare Rastverbindung mit einem Rasthebel (20) zur Lagefixierung der Bandhülse (13) und damit des Ladens (15) in der Offenstellung vorgesehen.

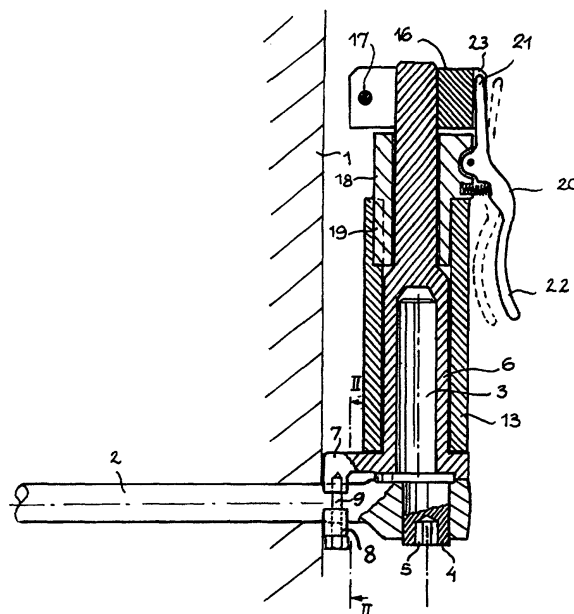

Fig. 1



Europäisches
Patentamt

EUROPÄISCHER RECHERCHENBERICHT

Nummer der Anmeldung
EP 01 89 0005

EINSCHLÄGIGE DOKUMENTE			
Kategorie	Kennzeichnung des Dokuments mit Angabe, soweit erforderlich, der maßgeblichen Teile	Betrifft Anspruch	KLASSIFIKATION DER ANMELDUNG (Int.Cl.7)
A	EP 0 487 489 A (ROTO FRANK EISENWAREN) 27. Mai 1992 (1992-05-27) * Seite 2, Zeile 58 - Seite 3, Zeile 10 * * Abbildung 3 * ---	1	E05D11/10 E05D7/00
A	BE 440 823 A (G. MARIANI) 30. April 1941 (1941-04-30) * Seite 4, Absatz 1 - Absatz 3 * * Abbildungen 1-7 * ---	1	
A	DE 938 535 C (JOSEF SAIER ESSELINGEN NECKAR) 2. Februar 1956 (1956-02-02) * das ganze Dokument * -----	1	
			RECHERCHIERTE SACHGEBIETE (Int.Cl.7)
			E05D
Der vorliegende Recherchenbericht wurde für alle Patentansprüche erstellt			
Recherchenort	Abschlußdatum der Recherche	Prüfer	
DEN HAAG	19. September 2003	Witasse-Moreau, C	
KATEGORIE DER GENANNTEN DOKUMENTE		T : der Erfindung zugrunde liegende Theorien oder Grundsätze E : älteres Patentdokument, das jedoch erst am oder nach dem Anmeldedatum veröffentlicht worden ist D : in der Anmeldung angeführtes Dokument L : aus anderen Gründen angeführtes Dokument & : Mitglied der gleichen Patentfamilie, übereinstimmendes Dokument	
X : von besonderer Bedeutung allein betrachtet Y : von besonderer Bedeutung in Verbindung mit einer anderen Veröffentlichung derselben Kategorie A : technologischer Hintergrund O : mündliche Offenbarung P : Zwischenliteratur			

EPO FORM 1503 03.82 (P04C03)

**ANHANG ZUM EUROPÄISCHEN RECHERCHENBERICHT
 ÜBER DIE EUROPÄISCHE PATENTANMELDUNG NR.**

EP 01 89 0005

In diesem Anhang sind die Mitglieder der Patentfamilien der im obengenannten europäischen Recherchenbericht angeführten Patentdokumente angegeben.

Die Angaben über die Familienmitglieder entsprechen dem Stand der Datei des Europäischen Patentamts am
 Diese Angaben dienen nur zur Unterrichtung und erfolgen ohne Gewähr.

19-09-2003

Im Recherchenbericht angeführtes Patentdokument	Datum der Veröffentlichung	Mitglied(er) der Patentfamilie	Datum der Veröffentlichung
EP 0487489 A	27-05-1992	AT 398802 B	27-02-1995
		AT 235290 A	15-06-1994
		DE 59102075 D1	04-08-1994
		EP 0487489 A1	27-05-1992
		ES 2055982 T3	01-09-1994

BE 440823 A		KEINE	

DE 938535 C	02-02-1956	KEINE	

EPO FORM P0461

Für nähere Einzelheiten zu diesem Anhang : siehe Amtsblatt des Europäischen Patentamts, Nr.12/82