



(12) **EUROPÄISCHE PATENTANMELDUNG**

(88) Veröffentlichungstag A3:  
**25.06.2003 Patentblatt 2003/26**

(51) Int Cl.7: **H01R 13/24, H01R 12/22**

(43) Veröffentlichungstag A2:  
**22.05.2002 Patentblatt 2002/21**

(21) Anmeldenummer: **01126352.2**

(22) Anmeldetag: **07.11.2001**

(84) Benannte Vertragsstaaten:  
**AT BE CH CY DE DK ES FI FR GB GR IE IT LI LU  
MC NL PT SE TR**  
Benannte Erstreckungsstaaten:  
**AL LT LV MK RO SI**

(71) Anmelder: **Hella KG Hueck & Co.  
59552 Lippstadt (DE)**

(72) Erfinder:  
• **Ihle, Axel  
59558 Lippstadt (DE)**  
• **Heitbreder, Volker  
59494 Soest (DE)**

(30) Priorität: **09.11.2000 DE 10055601**

(54) **Gehäuse für eine elektrische Schaltung**

(57) Die Erfindung bezieht sich auf ein Gehäuse für eine elektrische Schaltung bestehend aus

einem ersten Gehäuseteil (I), in dem die Schaltung und mindestens eine elektrische Anschlussstelle (1) für die Schaltung angeordnet ist, einem zweiten Gehäuseteil (II), in dem mindestens ein Anschlussleiter (2) angeordnet ist, der die Schaltung im Inneren des Gehäuses durch Kontaktierung der Anschlussstelle (1) mit einer elektrischen Leitung außerhalb des Gehäuses verbindet, wobei die beiden Gehäuseteile (I, II) zur Ausbildung des Gehäuses zusammengefügt werden.

Dabei ist der Anschlussleiter (2) in Füge- richtung der beiden Gehäuseteile (I,II) federelastisch ausgebildet, wobei der Anschlussleiter (2) im zusammengebauten Zustand der beiden Gehäuseteile (I,II) unter Stauchung gegen die Anschlussstelle (1) gedrückt wird.

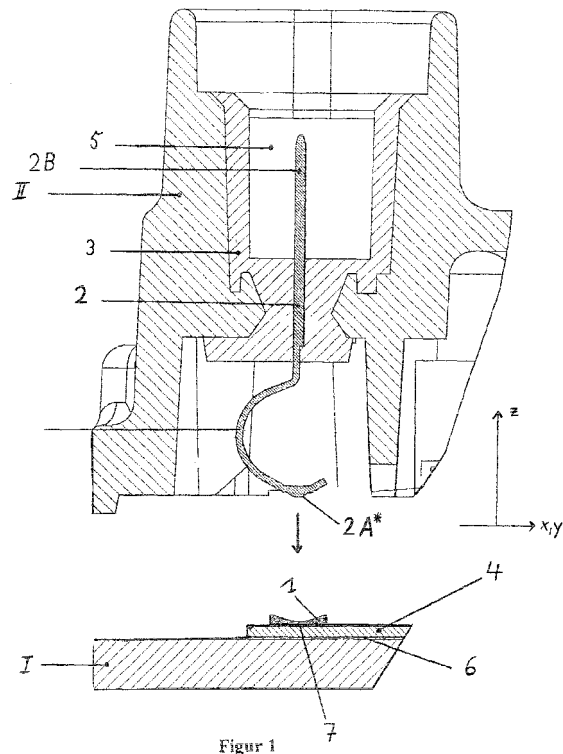



Europäisches  
Patentamt

EUROPÄISCHER RECHERCHENBERICHT

Nummer der Anmeldung  
EP 01 12 6352

EINSCHLÄGIGE DOKUMENTE			
Kategorie	Kennzeichnung des Dokuments mit Angabe, soweit erforderlich, der maßgeblichen Teile	Betrifft Anspruch	KLASSIFIKATION DER ANMELDUNG (Int.Cl.7)
X	US 4 978 308 A (KAUFMAN JOHN W) 18. Dezember 1990 (1990-12-18)	1,9-12	H01R13/24 H01R12/22
Y	* Spalte 2, Zeile 35 - Spalte 3, Zeile 18; Abbildungen 3-5 *	2-4,7,8	
Y	US 4 087 146 A (HUDSON JR WILLIAM JEFFREY) 2. Mai 1978 (1978-05-02)	4,7,8	
Y	* Spalte 2, Zeile 56 - Zeile 66; Abbildung 2 *		
Y	US 5 508 678 A (TSUNEZAWA ICHIRO ET AL) 16. April 1996 (1996-04-16)	2	
Y	* Spalte 7, Zeile 63 - Spalte 9, Zeile 6; Abbildungen 4A,5C *		
Y	GB 1 030 676 A (BURNDY CORP) 25. Mai 1966 (1966-05-25)	3	
Y	* Seite 4, Zeile 123 - Seite 5, Zeile 21; Abbildung 20 *		
A	DE 198 46 110 A (BOSCH GMBH ROBERT) 20. April 2000 (2000-04-20)	10,12	RECHERCHIERTE SACHGEBIETE (Int.Cl.7) H01R
A	* Spalte 3, Zeile 37 - Zeile 42; Abbildung 3 *		
Der vorliegende Recherchenbericht wurde für alle Patentansprüche erstellt			
Recherchenort DEN HAAG		Abschlußdatum der Recherche 2. April 2003	Prüfer Criqui, J-J
KATEGORIE DER GENANNTEN DOKUMENTE X : von besonderer Bedeutung allein betrachtet Y : von besonderer Bedeutung in Verbindung mit einer anderen Veröffentlichung derselben Kategorie A : technologischer Hintergrund O : nichtschriftliche Offenbarung P : Zwischenliteratur		T : der Erfindung zugrunde liegende Theorien oder Grundsätze E : älteres Patentdokument, das jedoch erst am oder nach dem Anmeldedatum veröffentlicht worden ist D : in der Anmeldung angeführtes Dokument L : aus anderen Gründen angeführtes Dokument ..... & : Mitglied der gleichen Patentfamilie, übereinstimmendes Dokument	

EPC FORM 1503 03 82 (P04C03)

**ANHANG ZUM EUROPÄISCHEN RECHERCHENBERICHT  
 ÜBER DIE EUROPÄISCHE PATENTANMELDUNG NR.**

EP 01 12 6352

In diesem Anhang sind die Mitglieder der Patentfamilien der im obengenannten europäischen Recherchenbericht angeführten Patentedokumente angegeben.

Die Angaben über die Familienmitglieder entsprechen dem Stand der Datei des Europäischen Patentamts am  
 Diese Angaben dienen nur zur Unterrichtung und erfolgen ohne Gewähr.

02-04-2003

Im Recherchenbericht angeführtes Patentedokument		Datum der Veröffentlichung	Mitglied(er) der Patentfamilie		Datum der Veröffentlichung
US 4978308	A	18-12-1990	KEINE		
US 4087146	A	02-05-1978	KEINE		
US 5508678	A	16-04-1996	JP	7283001 A	27-10-1995
GB 1030676	A	25-05-1966	BE	625990 A	
			CH	406331 A	31-01-1966
			DE	1440804 A1	19-12-1968
			DE	1790282 A1	16-08-1973
			FR	1347283 A	27-12-1963
			GB	1030677 A	25-05-1966
			NL	150988 B	15-09-1976
			NL	286406 A	
DE 19846110	A	20-04-2000	DE	19846110 A1	20-04-2000
			AU	747338 B2	16-05-2002
			AU	6077799 A	26-04-2000
			WO	0020262 A1	13-04-2000
			DE	59903991 D1	13-02-2003
			EP	1119472 A1	01-08-2001
			JP	2002526328 T	20-08-2002

EPO FORM P0461

Für nähere Einzelheiten zu diesem Anhang : siehe Amtsblatt des Europäischen Patentamts, Nr.12/82