



(19)

Europäisches Patentamt

European Patent Office

Office européen des brevets



(11)

EP 1 243 196 B1

(12)

EUROPEAN PATENT SPECIFICATION

(45) Date of publication and mention of the grant of the patent:
26.05.2004 Bulletin 2004/22

(51) Int Cl.7: **A45B 25/08**

(21) Application number: **01302576.2**

(22) Date of filing: **20.03.2001**

(54) **Umbrella with an improved runner fastener**

Regenschirm mit einer verbesserten Hauptschieberarretierung

Parapluie avec un dispositif d'arrêt du coulisseau amélioré

(84) Designated Contracting States:
**AT BE CH CY DE DK ES FI FR GB GR IE IT LI LU
MC NL PT SE TR**

(72) Inventor: **Wang, Max**
Tai-Ping City, Taichung Hsien (TW)

(43) Date of publication of application:
25.09.2002 Bulletin 2002/39

(74) Representative: **Shackleton, Nicola et al**
Page White & Farrer
54 Doughty Street
London WC1N 2LS (GB)

(73) Proprietor: **Wang, Max**
Tai-Ping City, Taichung Hsien (TW)

(56) References cited:
GB-A- 931 810 **US-A- 5 253 666**
US-A- 5 284 171 **US-A- 5 964 235**

EP 1 243 196 B1

Note: Within nine months from the publication of the mention of the grant of the European patent, any person may give notice to the European Patent Office of opposition to the European patent granted. Notice of opposition shall be filed in a written reasoned statement. It shall not be deemed to have been filed until the opposition fee has been paid. (Art. 99(1) European Patent Convention).

pivoter le segment supérieur vers l'intérieur et radialement.

3. Parapluie selon la revendication 1, **caractérisé en ce que** le coulisseau (30) comprend en outre un élément annulaire (33) fixé autour de la portion intermédiaire, le système tendeur (70) comprenant plusieurs extrémités de pivot qui sont montés à pivot sur l'élément annulaire (33) et qui sont espacés angulairement l'un par rapport à l'autre par rapport à l'axe, la portion de point de levier (41) de l'élément de levier (40) étant montée à pivot sur l'élément annulaire (33).

5

10

15

20

25

30

35

40

45

50

55

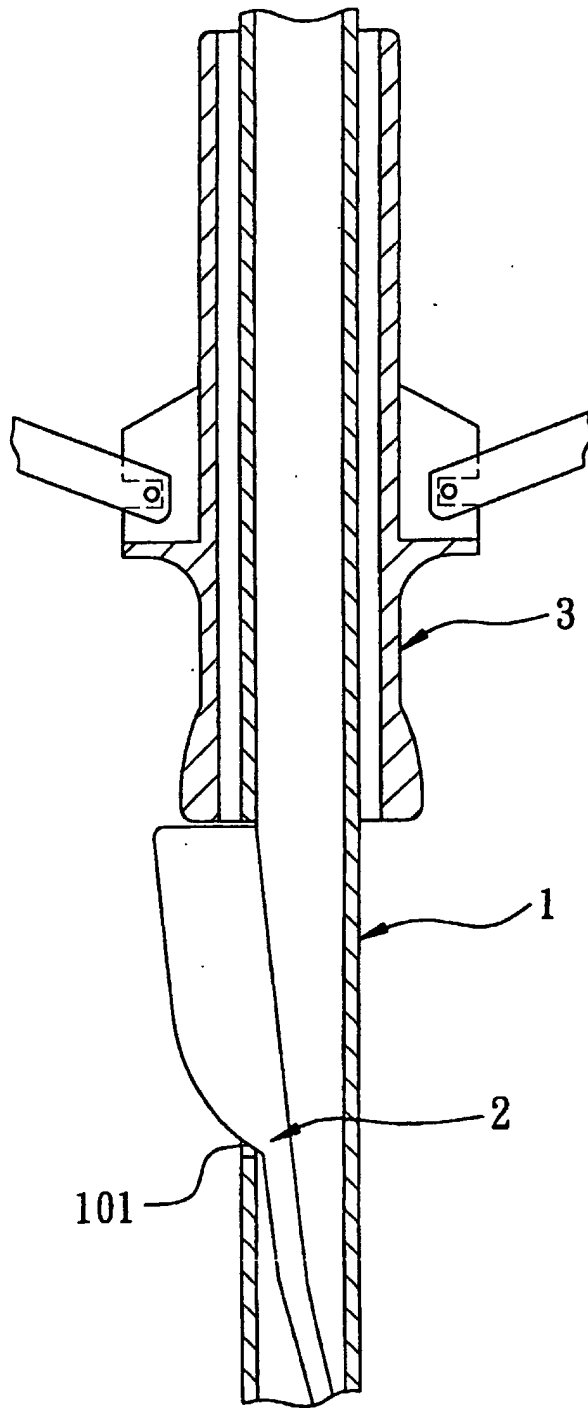

FIG. 1
PRIOR ART

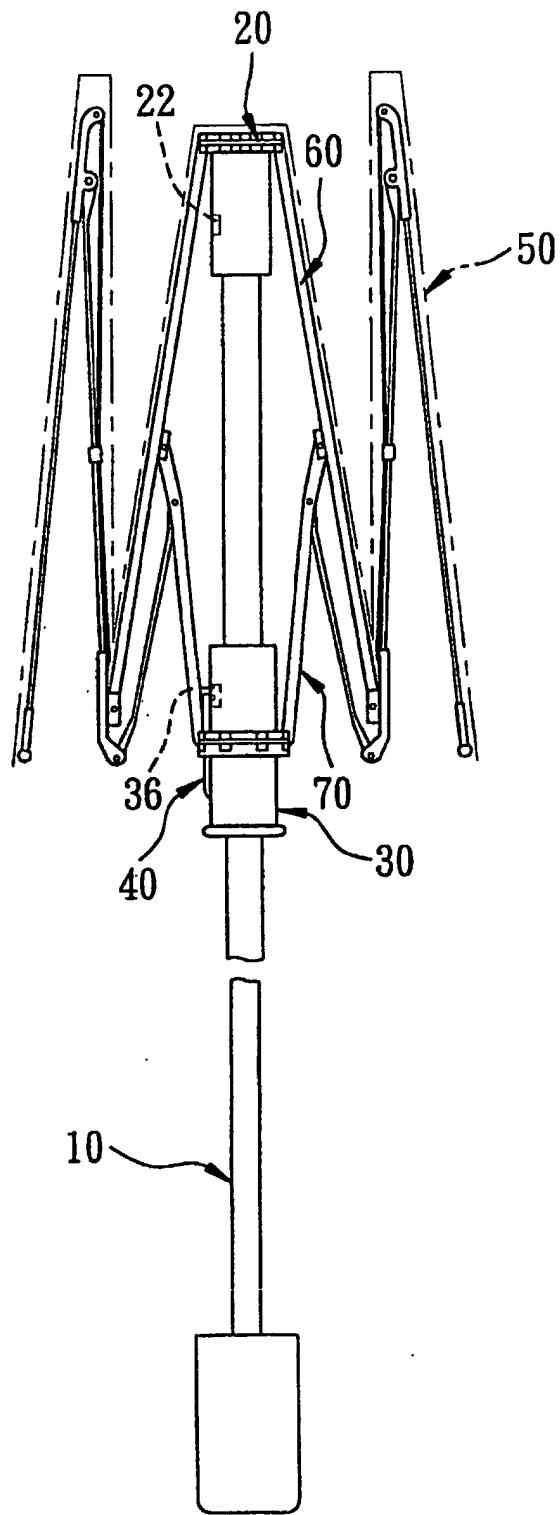

FIG. 2

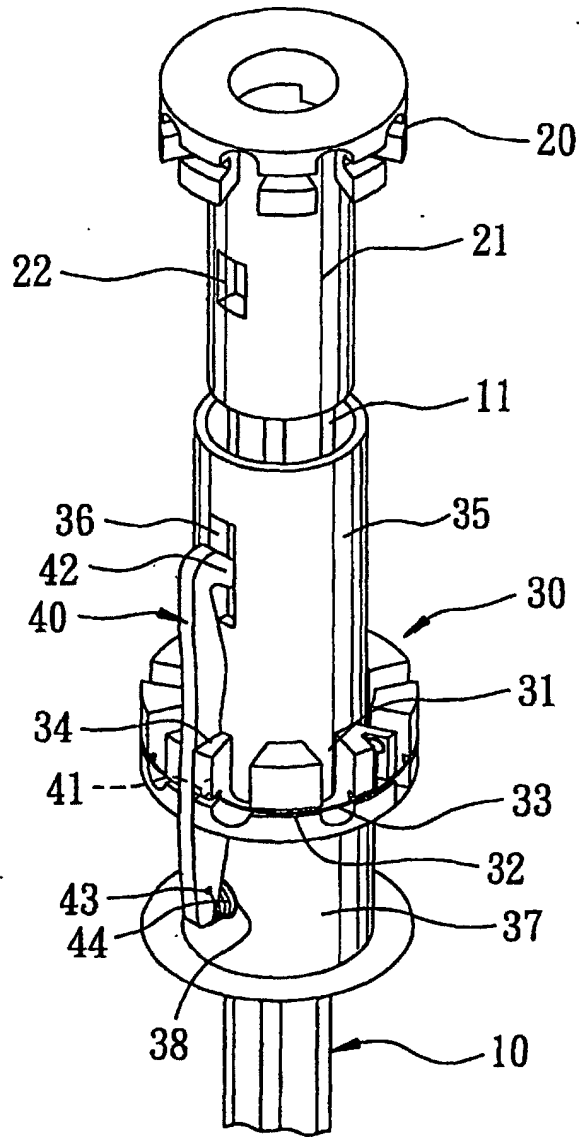

FIG. 3

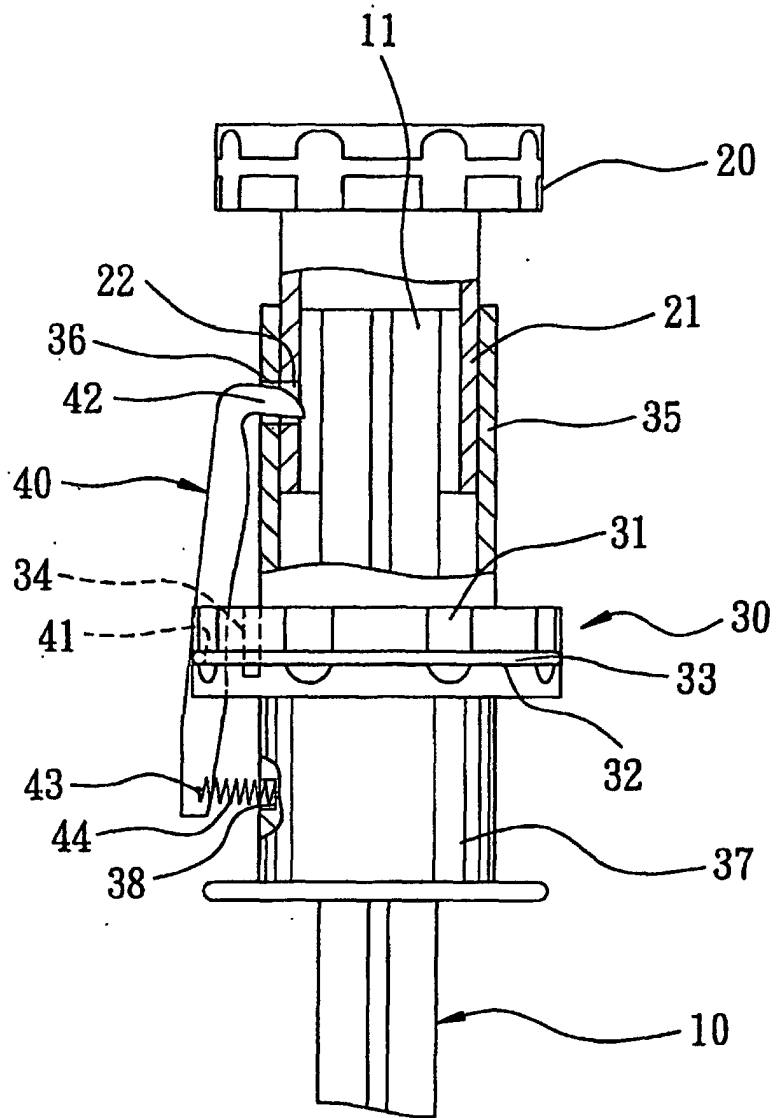

FIG. 4

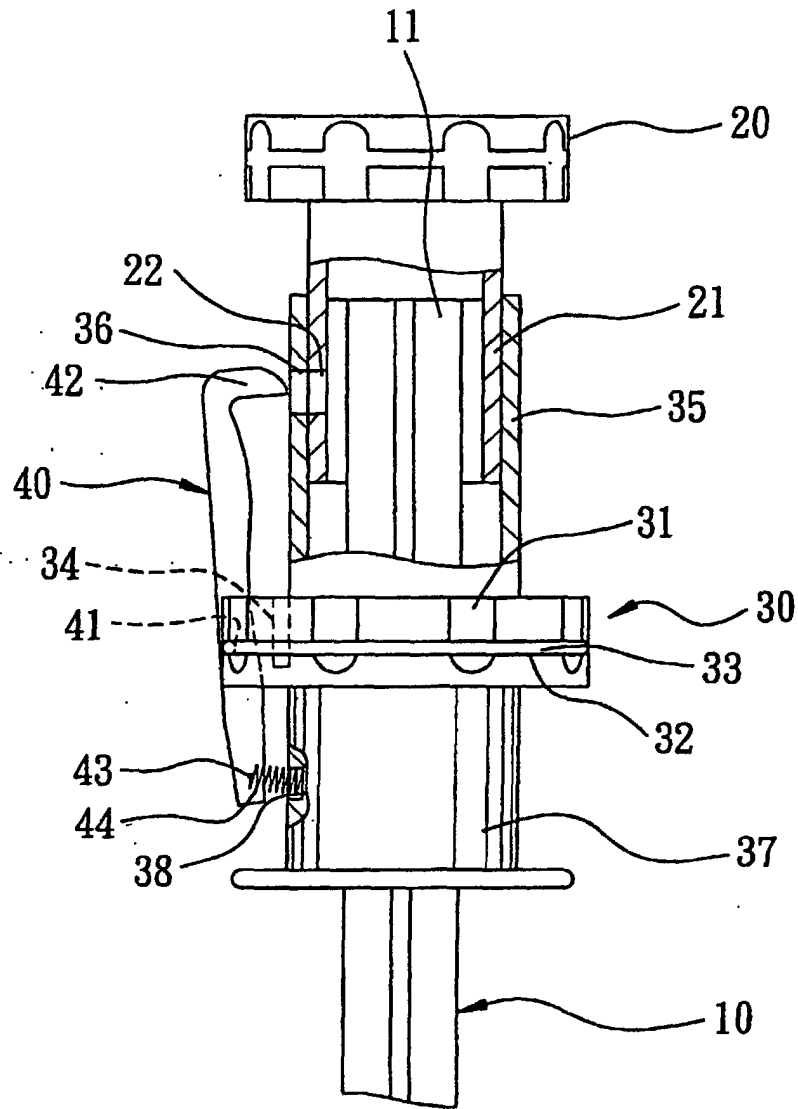

FIG. 5