



(12) **EUROPÄISCHE PATENTANMELDUNG**

(88) Veröffentlichungstag A3:
17.12.2003 Patentblatt 2003/51

(51) Int Cl.7: **B22C 9/00**, B22C 9/06,
B28B 1/00, C04B 35/00

(43) Veröffentlichungstag A2:
26.11.2003 Patentblatt 2003/48

(21) Anmeldenummer: **03010356.8**

(22) Anmeldetag: **08.05.2003**

(84) Benannte Vertragsstaaten:
**AT BE BG CH CY CZ DE DK EE ES FI FR GB GR
HU IE IT LI LU MC NL PT RO SE SI SK TR**
Benannte Erstreckungsstaaten:
AL LT LV MK

(72) Erfinder:
• **Amborn, Peter, Dr.-Ing.**
53819 Neunkirchen (DE)
• **juma, Kassim, Dr.**
Hixton, Staffordshire ST18 0YP (GB)

(30) Priorität: **25.05.2002 DE 10223371**

(74) Vertreter: **WALTHER, WALTHER & HINZ**
Patentanwälte
Heimradstrasse 2
34130 Kassel (DE)

(71) Anmelder:
• **Amborn, Peter, Dr.-Ing.**
53819 Neunkirchen (DE)
• **juma, Kassim, Dr.**
Hixton, Staffordshire ST18 0YP (GB)

(54) **Werkzeugform zur Herstellung von metallischen Formteilen durch Giess-, Heiss-, Kalt- oder Warmumformung sowie ein Verfahren zur Herstellung einer derartigen Werkzeugform**

(57) Gegenstand der Erfindung ist eine Werkzeugform zur Herstellung von metallischen Formteilen durch Gieß-, Heiß-, Warm- oder Kaltumformung, wobei die Werkzeugform vollständig aus einer homogenen keramischen Masse ausgebildet ist, mit einem oder mehreren der nachfolgend aufgeführten Bestandteile:

- Silikoncarbid
- Silikonnitrid
- Magnesiumoxid
- Zirkonnitrid
- Titanitrid
- Zirkondiborid
- Titandiborid
- Graphit

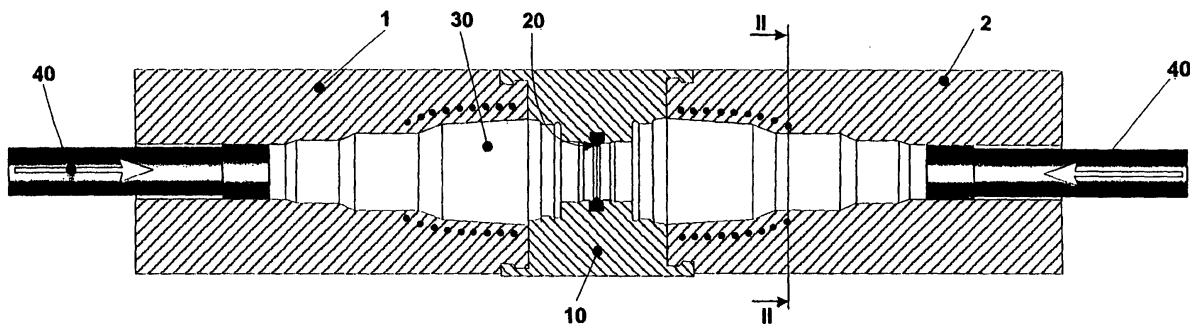

Fig. 1



Europäisches
Patentamt

ERKLÄRUNG

die nach Regel 45 des Europäischen Patent-
übereinkommens für das weitere Verfahren als
europäischer Recherchenbericht gilt

Nummer der Anmeldung
EP 03 01 0356

<p>Die Recherchenabteilung ist der Auffassung, daß die vorliegende Patentanmeldung den Vorschriften des EPÜ in einem solchen Umfang nicht entspricht, daß sinnvolle Ermittlungen über den Stand der Technik auf der Grundlage aller Patentansprüche nicht möglich sind.</p> <p>Grund:</p> <p>Alle geltenden Patentansprüche beziehen sich auf eine unverhältnismäßig große Zahl möglicher Verbindungen und Verfahren. In der Tat umfassen sie so viele Wahlmöglichkeiten, dass sie im Sinne von Art. 84 EPÜ in einem solche Maße unklar oder zu weitläufig gefasst erscheinen, als daß sie eine sinnvolle Recherche ermöglichen. Daher konnte ein Recherchenbericht für die vorliegende Patentanmeldung nicht erstellt werden.</p> <p>Der Anmelder wird darauf hingewiesen, daß im Zuge der Prüfung eine Recherche durchgeführt werden kann, sollten die einer Erklärung gemäß Regel 45 EPÜ zugrundeliegenden Mängel behoben worden sein (Vgl. EPA-Richtlinien C-VI, 8.5).</p> <p style="text-align: center;">---</p> <p style="text-align: center;">-----</p>		<p>KLASSIFIKATION DER ANMELDUNG (Int.Cl.7)</p> <p>B22C9/00 B22C9/06 B28B1/00 C04B35/00</p>
<p>Recherchenort</p> <p>DEN HAAG</p>	<p>Abschlußdatum</p> <p>9. September 2003</p>	<p>Prüfer</p> <p>Hodiamont, S</p>

EPO FORM 1504 (P04C39)