



Europäisches Patentamt
European Patent Office
Office européen des brevets



(11) **EP 1 375 049 A1**

(12) **EUROPÄISCHE PATENTANMELDUNG**

(43) Veröffentlichungstag:
02.01.2004 Patentblatt 2004/01

(51) Int Cl.7: **B23K 20/04**, E04D 5/10,
B32B 15/08, E04D 13/14

(21) Anmeldenummer: **03022422.4**

(22) Anmeldetag: **06.09.1999**

(84) Benannte Vertragsstaaten:
**AT BE CH CY DE DK ES FI FR GB GR IE IT LI LU
MC NL PT SE**

(72) Erfinder: **Ernst, Johannes**
22339 Hamburg (DE)

(30) Priorität: **18.09.1998 DE 29816718 U**
24.08.1999 DE 29914796 U

(74) Vertreter:
Richter, Werdermann, Gerbaulet & Hofmann
Neuer Wall 10
20354 Hamburg (DE)

(62) Dokumentnummer(n) der früheren Anmeldung(en)
nach Art. 76 EPÜ:
99116878.2 / 0 988 915

Bemerkungen:

Diese Anmeldung ist am 07 - 10 - 2003 als
Teilanmeldung zu der unter INID-Kode 62
erwähnten Anmeldung eingereicht worden.

(71) Anmelder: **JL Goslar GmbH**
38640 Goslar (DE)

(54) **Formkörper, wie Platte, Blech oder Folie**

(57) Der Formkörper, wie Platte, Blech, oder Folie, besteht aus einem ebenflächigen Formkörper (150) aus einem metallischen Material (151), wie Kupfer, Zink, Aluminium, Blei, auch im Verbund miteinander oder im Verbund mit einer Kunststoffolie oder aus einem Verbundmaterial (100) aus einem zu Folien oder dünnen Platten strang- oder walzgepreßtem Bleigrundmaterial (10), wobei einseitig auf die Formkörperfläche einer Be-

schichtung (20) aus einer Klebmasse, bevorzugterweise aus einer auf Bitumen basierenden kaltklebenden Masse aufgebracht ist, die außenseitig mit einem abziehbaren Schutzblatt (30) versehen ist, während auf der beschichtungsfreien Seite des Formkörpers bzw. des Bleigrundmaterials (10) eine Farbbeschichtung (40), bevorzugterweise eine Farblackschicht, aufgebracht ist.

Fig. 1A

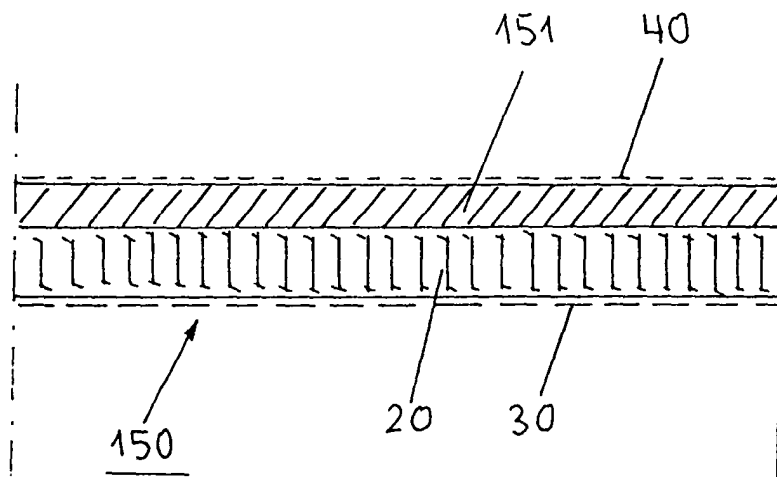

EP 1 375 049 A1

Beschreibung

[0001] Gegenstand der Erfindung ist ein Formkörper, wie Platte, Blech oder Folie.

[0002] Blei- und Kupferbleche sind besonders im Bauwesen viel verwandte Halbzeuge. So werden Bleibleche aufgrund ihrer leichten Verarbeitbarkeit für Abdeckung vielerlei Art, wie z.B. Dach- und Ablaufeinfassungen, verwandt. Der guten Beständigkeit des Bleies gegen sehr viele Chemikalien steht aber seine Unbeständigkeit gegen frischen Mörtel entgegen, so daß Blei bei direkter Berührungsgefahr mit diesem stets einer besonders sorgfältigen Isolierung bedarf. Kupfer dagegen ist beständig gegen Alkalien und damit auch gegen Mörtel und Zement. Da außerdem die Oberfläche von Kupferblechen durch Witterungseinflüsse oxidiert und mit einer das ästhetische Gefühl ansprechenden Patina überzogen wird, werden Kupferbleche für komplette Dacheinfassungen verwandt. Der Nachteil der gegenüber Blei schwierigen Verarbeitbarkeit mußte dabei bisher hingenommen werden.

[0003] Es ist bekannt, um die Eigenschaften des Grundmetalls mit den Eigenschaften des Deckmetalls zu vereinigen, Verbundmetalle zu verwenden, was jedoch vorwiegend der Einsparung teurer NE-Metalle dient. Auch in der chemischen Industrie ist es bekannt, in jenen Fällen, bei denen die von Apparaten aus Bleiblech zu erreichende Festigkeit nicht ausreicht, die betreffenden Apparate aus einem den Festigkeitsanforderungen genügenden Grundwerkstoff herzustellen und danach mit Walzblei auszukleiden. Bei verzinnbaren Grundwerkstoffen erfolgt die Befestigung des Walzbleis durch Verlöten der einzelnen Stellen mit der Metallunterlage. Ferner sind zur Verbindung metallischer oder nichtmetallischer Werkstoffe Klebstoffe ebenso bekannt, wie das Überziehen der miteinander zu verlötenden Gegenstände vor dem Verbinden mit Lötlegierungen.

[0004] Für ein Massenprodukt, wie z.B. Walzblei, welches auf Dächern und insbesondere bei der Herstellung von Dachfenstern verwendet wird, ist jedoch einer Auflage von 1 % Zinn / Seite wegen des mehrfach höheren Zinn- als Bleipreises eine Verteuerung, die auf dem Markt nicht hingenommen wird. Eine Zinnaufgabe von 1 % pro Blei / Seite führt zu einer kaum akzeptablen Kostenerrhöhung.

[0005] Aus der DE-A-598 940 ist es bekannt, zur Herstellung von metallischen Formkörpern Platten, Bleche, Bänder, Folien oder Blätter gleicher oder unterschiedlicher Metallsorten zu Paketen oder Rollen zusammenzufügen und als dann einer gegebenenfalls unter Anwendung von Hitze erfolgenden, eine innige Bindung der einzelnen Lagen miteinander auslösenden, plastischen Verformung zu unterwerfen. Um eine innige Bindung im Sinne einer Art Verschweißung mit dem Lagenmetall zu erreichen, sieht dieses Verfahren vor, daß zwischen die Metallagen metallische oder nichtmetallische Stoffe, die beispielsweise Grafit, eingebracht werden,

die bei der plastischen Verformung zertrümmert werden und unter der Wirkung von Hitze und/oder Druck eine innige Bindung im Sinne einer Art Verschweißung mit dem Lagenmetall erfahren, wobei auch zwischen die metallischen Lagen pulverförmige Stoffe eingebracht werden können, die bei der plastischen Verformung mit dem Lagenmetall innig verbunden, also gewissermaßen verschweißt, werden. Auch das Einbringen von Flüssigkeiten oder Aufschwemmungen von festen Stoffen gegebenenfalls in Folienform zwischen die Metallagen ist bei diesem Verfahren vorgesehen. Diese Zwischenlagen hinterlassen beim Erhitzen feste Rückstände, die bei der plastischen Verformung eine innige Verbindung nach Art der Verschweißung mit den Metallagen eingehen. Auch ohne Verwendung von Zwischenlagen aus metallischen oder nichtmetallischen, pulverförmigen oder flüssigen Stoffen, gegebenenfalls in Folienform, ist es möglich, innige Verbindungen der verschiedenen Metallagen dadurch zu erreichen, daß Metallfolien oder -bänder bzw. dünne Platten oder Bleche als Ausgangsstoff paketierrt oder zu Rollen zusammengewickelt werden, woraufhin dann anschließend diese Pakete oder Rollen in der Strang- oder Walzenpresse zu Folien oder dünnen Platten oder auch zu sonstigen Formkörpern umgewandelt werden, so daß es beispielsweise möglich ist, zahlreiche Aluminiumfolien vorgegebener Stärke aufeinander zu legen und dieses Paket zu einer Folie von wiederum nur einer Stärke auszuwalzen, die der Stärke einer einzigen Aluminiumfolie entspricht.

[0006] Durch das ständige Verdrängen der Metallteilchen während des Walzprozesses tritt eine Metallverfestigung ein, so daß die einzelnen Metallagen eine innige Verbindung untereinander eingehen.

[0007] Dieses bekannte Verfahren befaßt sich jedoch nicht mit der Herstellung eines Massenproduktes unter Verwendung von Bleiblechen, welches auf Dächern und insbesondere bei der Herstellung von Dachfenstern oder Schornsteinverkleidungen verwendet wird, um eine kostensparende Bleiblechabdeckung zu erzielen, ohne daß dabei jedoch die Eigenschaften, wie Oberflächenbrillanz und gute Haftfestigkeit, beeinträchtigt werden.

[0008] Durch die DE-A-27 37 151 ist ein zinnplattiertes Bleiblech, aus zu Folien oder dünne Platten strang- oder walzgepreßten, durch plastische Verformung innig miteinander verbundenen Blechen, Platten oder Folien aus unterschiedlichen Metallsorten und dessen Verwendung zur Herstellung von Rohrleitungen und Abdeckungen im Bauwesen, insbesondere für Dachabdeckungen und Dachfenstern, bekannt. Dieses zinnplattiertes Bleiblech besteht aus einem ein- oder beidseitig mit einem Plattierungsprodukt aus einer einseitig mit einer Plattierung aus 0,5 bis 10 % Zinn oder hochzinnhaltigen Legierung versehenen und auf Plattierungsstärke herabgewalzten Bleiplatte Blei-Auf-Bleiseite plattierten platten- oder folienförmigen Bleigrundmaterial. Mit einem derartigen zinnplattierten Bleiblech soll

dem Blei eine verbesserte Oberfläche mit höherer Brillanz und bessere Haftfestigkeit gegeben werden, um es als Folien ausgewalzt besser bestreichen, bekleben, färben und verarbeiten zu können.

[0009] Bei gefärbten oder mit Kleber beschichteten Walzblei ist eine vorhandene Zinnschicht in der Grenzfläche Blei/Substrat von entscheidender Bedeutung für die Langlebensdauereigenschaften hinsichtlich der Haltbarkeit der Lack- bzw. Kleberschicht. Das Fehlen einer Zinnschicht macht sich jedoch unter dem Einfluß von Luft und/oder Feuchtigkeit erst nach Wochen, ab etwa 12 Wochen, dahingehend bemerkbar, daß sich die Lack- oder Kleberschicht mechanisch leicht abheben läßt. Andererseits hat es sich auch gezeigt, daß dickere Bleibleche, ab 0,6 bis maximal üblichen Stärken von 3 mm (aus reinem Blei, Bleiinhalt > 99,9 %) bei starker mechanischer Verformung, z.B. plissieren, zu einer Grobkornbildung neigen. Dies hat zur Folge, daß das verformte an zahllosen Stellen in der Oberfläche entlang der Korngrenze des Bleies aufreißt. Auch hat es sich gezeigt, daß bei den bekannten zinnplattierten Bleiblechen bei starken Verformungen des Bleiblechs zwischenkristalline Brüche infolge Grobkornbildung auftreten mit der Folge, daß bei diesen zwischenkristallinen Brüchen die als primär benutzte, in der Regel sehr dünne Zinnschicht oder Zinnlegierung mit der Folge aufreißt, daß eine auf dieser Zinnschicht bzw. Zinnlegierung aufgebrauchte Lack- oder Kleberschicht nicht homogen mit dem Grundmaterial Blei verbunden ist, so daß die Langlebensdauereigenschaften der Lack- bzw. Kleberbindung auf der mit Zinn plattierten Bleiblechoberfläche sich verringern und es zu Abhebungen der Lack- bzw. der Kleberschicht kommt.

[0010] Durch die EP-A-0 856 398 ist ein zinnplattiertes Bleiblech bekannt, bei dem zinnplattiertes bleihaltiges platten- oder folienförmiges Grundmaterial aus zu Folien oder dünnen Platten strang- oder walzgepreßten, durch plastische Verformung innig miteinander verbundenen Blechen, Platten oder Folien zur Verhinderung zwischenkristalliner Brüche bei einer Bleiblechverformung des Bleigrundmaterials mit einer ein- oder beidseitig aufgebrauchten Zinnplattierungsschicht aus einer zinnhaltigen Legierung mit der Zusammensetzung besteht:

Sn	0,15 bis 0,85%
Sb	0,05 bis 0,15%
Cu	0,03 bis 0,06%
Bi	0,01 bis 0,10%
Sonstige Beimengungen max:	0,10%
Pb	Rest,

wobei die Außenseite der Zinnplattierungsschicht mit einer Lack- oder Kleberschicht versehen ist.

[0011] Es ist Aufgabe der vorliegenden Erfindung, einen Formkörper, wie Platte, Blech oder Folie zu schaffen, der leicht verarbeitbar und verformbar ist, sich bei

gleichzeitigem Korrosionsschutz der Umgebungsfarbe anpaßt, vollflächig klebend ist und sich darüber hinaus trotz geringer Materialstärke in allen Richtungen verformen und abbiegen läßt, ohne daß dabei eine Materialausdünnung in den Biegebereichen eintritt.

[0012] Gelöst wird diese Aufgabe bei einem Formkörper, wie Platte, Blech oder Folie mit den in den Ansprüchen 1 und 2 angegebenen Merkmalen.

[0013] Nach einer ersten Ausführungsform der Erfindung gemäß Anspruch 1 besteht der ebenflächige Formkörper aus einem metallischen Material, wie Kupfer, Zink, Aluminium, Blei, auch im Verbund miteinander oder im Verbund mit einer Kunststoffolie oder aus einem Verbundmaterial aus einem zu Folien oder dünnen Platten strang- oder walzgepreßtem Bleigrund, und weist einseitig eine auf die Formkörperfläche aufgebrauchte Beschichtung aus einer Klebemasse, bevorzugterweise aus einer auf Bitumen basierenden kaltklebenden Masse auf, wobei die Beschichtung außenseitig mit einem abziehbaren Schutzblatt versehen ist, wobei auf der beschichtungsfreien Seite des Formkörpers bzw. des Bleigrundmaterials eine Farbbeschichtung, bevorzugterweise eine Farblackschicht, aufgebracht ist.

[0014] Eine zweite Ausführungsform der Erfindung gemäß Anspruch 2 umfaßt einen ebenflächigen Formkörper aus einem metallischen Material, wie Kupfer, Zink, Aluminium, Blei, auch im Verbund miteinander oder im Verbund mit einer Kunststoffolie oder aus einem Verbundmaterial aus einem zu Folien oder dünnen Platten strang- oder walzgepreßten Bleigrundmaterial, wobei auf einer oder beiden Seiten des Formkörpers bzw. des Bleigrundmaterial eine Farbbeschichtung, bevorzugterweise eine Farblackschicht, aufgebracht ist.

[0015] Besonders vorteilhaft ist es, wenn der ebenflächige Formkörper aus einem metallischen Material, wie Kupfer, Zink, Aluminium, Blei, auch im Verbund miteinander oder im Verbund mit einer Kunststoffolie oder aus einem Verbundmaterial aus einem zu Folien oder dünnen Platten strangoder walzgepreßten Bleigrundmaterial besteht, wobei der Formkörper bzw. das Verbundmaterial auf seinen beiden Seiten mit einer durchgehenden Strukturierung derart versehen ist, daß der Formkörper bzw. das Verbundmaterial in allen Raumkoordinaten verformbar und abbiegbar ist.

[0016] Derart ausgebildete Formkörper und auch bleihaltige oder nicht bleihaltige Verbundmaterialien und auch Verbundmaterial aus Kupfer und Aluminium, insbesondere Weichaluminium sind flächenmäßig verlegbar und zur Abdichtung im Bereich von Schornsteinen, Gauben und überhaupt zur Mauerwerksabdichtung einsetzbar und aufgrund der hohen Geschmeidigkeit des Materials und insbesondere des Verbundmaterials ist dieses leicht verarbeitbar. Dadurch, daß die Außenseite des Formkörpers bzw. des Verbundmaterials mit einer Farbbeschichtung versehen ist, ist eine Umgebungsanpassung möglich, wobei darüber hinaus auch diese Farbbeschichtung ein Korrosionsschutz bildet. Der Formkörper und die Verbundmaterialien sind

vollflächig klebend. Ein besonderer Vorteil erbringt die Ausgestaltung des Formkörpers und des Verbundmaterials mit einer durchgehenden Strukturierung, aufgrund der der Formkörper und das Verbundmaterial in allen Richtungen verformbar und verbiegbare ist. Das z.B. bei dem Verbundmaterial eingesetzte Bleigrundmaterial kann eine geringe Stärke aufweisen und aufgrund der durchgehenden Strukturierung erhält das Verbundmaterial trotz der Geschmeidigkeit zum Verformen eine hohe Eigensteifigkeit, was auch für den Einsatz anderer Materialien zutrifft. Mit der Strukturierung auf beiden Seiten des Formkörpers bzw. des Verbundmaterials werden erhabene und eingezogene Abschnitte geschaffen, wobei durch die erhabenen Abschnitte der Strukturierung bei einer Verformung des Formkörpers bzw. des Verbundmaterials das Material in den Biegebereichen nicht ausgedünnt wird, sondern aus dem Materialvorrat, der durch die erhabenen ausgebildeten Abschnitte erhalten wird, d.h. aus den Materialanhäufungen, wird beim Verformen und Abbiegen das Material genommen, so daß auch bei einem scharfkantigen Abbiegen und bei einer Verformung des Formkörpers bzw. des Bleigrundmaterials zwischenkristalline Brüche infolge Grobkornbildung vermieden werden, so daß ein Reißen der weiteren Schichten des Verbundmaterials vermieden wird.

[0017] Weitere vorteilhafte Ausgestaltungen der Erfindung gehen aus den Unteransprüchen hervor.

[0018] Besonders vorteilhaft ist dabei die besondere Ausgestaltung der Strukturierung auf beiden Seiten des Formkörpers. Dabei ist die Strukturierung mit ihren erhabenen und eingezogenen, d.h. vertieft ausgebildeten Abschnitten, auf beiden Seiten des Formkörpers bzw. des Verbundmaterials so versetzt ausgebildet, daß den erhabenen Abschnitten der ersten Seite eingezogene Abschnitte der zweiten Seite gegenüberstehen und eingezogene Abschnitte der ersten Seite erhabene Abschnitte der anderen Seite des Formkörpers bzw. des Verbundmaterials gegenüberliegen. Bevorzugterweise besteht dabei die Strukturierung des Materials aus einer Kreuzplissierung durch Ausbildung von ersten linienförmigen Vertiefungen auf der die Farbbeschichtung tragenden Seite des Materials bei gleichzeitiger Ausbildung linienförmiger Erhebungen auf der das Schutzblatt tragenden Seite des Materials und durch die ersten linienförmigen Vertiefungen kreuzenden zweiten linienförmigen Vertiefungen, wobei die zweiten linienförmigen Vertiefungen auf der das Schutzblatt tragenden Seite des Materials zu den zweiten linienförmigen Vertiefungen auf der der Farbbeschichtung tragenden Seite des Materials versetzt ausgebildet sind.

[0019] Des weiteren weist der Formkörper eine auf die Formkörperfläche aufgebrachte Beschichtung aus einer Klebmasse, bevorzugterweise aus einer auf Bitumen basierenden kaltklebenden Masse auf, wobei die Beschichtung außenseitig mit einem abziehbaren Schutzblatt versehen ist.

[0020] Ausführungsbeispiele der Erfindung werden

nachstehend an Hand der Zeichnung näher erläutert. Es zeigen:

- 5 Fig. 1 A in einem vergrößerten senkrechten Schnitt einen ebenflächigen Formkörper aus einem metallischen Material mit außenseitig angebrachter Farbbeschichtung und mit einer innenseitig angebrachten Beschichtung aus einer Klebmasse,
- 10 Fig. 1 B in einem vergrößerten senkrechten Schnitt ein bleihaltiges Verbundmaterial mit außenseitig angebrachter Farbbeschichtung und mit einer innenseitig angebrachten Beschichtung aus einer Klebmasse,
- 15 Fig. 2 eine vergrößerte Ansicht der Vorderseite einer weiteren Ausführungsform eines bleihaltigen Verbundmaterials mit einer Oberflächenstruktur,
- 20 Fig. 3 eine vergrößerte Ansicht der Rückseite des Verbundmaterials gemäß Fig. 2,
- 25 Fig. 4 einen senkrechten Schnitt durch ein bleihaltiges Verbundmaterial mit beidseitig auf dem bleihaltigen Grundmaterial aufplattierten aus Zinn und Blei bestehenden Plattierungsprodukten und
- 30 Fig. 5 einen senkrechten Schnitt durch das Plattierungsprodukt.

[0021] Gemäß Fig. 1A besteht ein ebenflächiger Formkörper 150 aus einem metallischen Material 151, wie Kupfer, Zink, Aluminium, Blei, auch im Verbund miteinander oder im Verbund mit einer Kunststoffolie oder aus einem nachstehend näher beschriebenen bleihaltigen Verbundmaterial 100. Besonders bevorzugt wird u. a. auch ein Verbundmaterial, welches aus Kupfer und Aluminium, insbesondere Weichaluminium besteht. Einseitig ist der Formkörper 150 mit einer auf die Formkörperfläche aufgebrachten Beschichtung 20 aus einer Klebmasse, bevorzugterweise aus einer auf Bitumen basierenden kaltklebenden Masse. Die Beschichtung 20 ist außenseitig mit einem abziehbaren Schutzblatt 30 versehen. Auf der beschichtungsfreien Seite des Formkörpers 150 ist eine Farbbeschichtung 40, bevorzugterweise eine Farblackschicht, aufgebracht. Die eingesetzte Farbe der Beschichtung 40 ist bevorzugterweise der Farbe der Umgebung angepaßt, in der der Formkörper verarbeitet wird. Der Formkörper 150 ist ebenflächig ausgebildet und läßt sich großflächig verlegen, wobei besonders vorteilhaft ist, daß die zu verlegende Abschnitte des Formkörpers vollflächig klebend sind. Der Formkörper kann in Form von Platten, Blechen, Folie oder Bändern vorliegen und entsprechend verwendet werden.

[0022] Gemäß Fig. 1 B besteht der Formkörper 150 aus einem bleihaltigen Verbundmaterial 100 aus einem zu Folien oder dünnen Platten strang- oder walzgepreßtem Bleigrundmaterial 10, auf das einseitig ebenfalls eine Beschichtung aus einer Klebemasse, bevorzugterweise aus einer auf Bitumen basierenden kaltklebenden Masse aufgebracht ist. Diese Beschichtung 20 ist außenseitig vermittels eines abziehbaren Schutzblattes 30 abgedeckt. Auf der beschichtungsfreien Seite des Bleigrundmaterials 10 ist eine Farbbeschichtung 40 aufgebracht, die beispielsweise aus einem Farblack besteht, wobei die jeweilige Farbe der Beschichtung 40 bevorzugterweise der Farbe der Umgebung angepaßt ist, in der das Verbundmaterial verarbeitet wird. Dieses Verbundmaterial 100 gemäß Fig. 1 B ist ebenfalls ebenflächig ausgebildet und läßt sich großflächig verlegen, wobei besonders vorteilhaft ist, daß die zu verlegenden Abschnitte des Verbundmaterials 100 vollflächig klebend sind.

[0023] Nach einer Ausführungsform der Erfindung besteht der Formkörper 150 und/oder das Verbundmaterial 100 gemäß Fig. 2 und 3 ebenfalls aus einem zu Folien oder dünnen Platten strang- oder walzgepreßtem metallischem Material oder einem Bleigrundmaterial 10, auf das einseitig eine Beschichtung 20 aus einer Klebemasse, bevorzugterweise aus einer auf Bitumen basierenden kaltklebenden Masse aufgebracht ist. Diese Beschichtung 20 ist außenseitig mit einem abziehbaren Schutzblatt 30 versehen. Auf der beschichtungsfreien Seite des Formkörpers 150 bzw. des Bleigrundmaterials 10 ist ebenfalls eine Farbbeschichtung 40 aufgebracht. Dieser Formkörper bzw. dieses Verbundmaterial gemäß Fig. 2 und 3 unterscheidet sich von dem in Fig. 1 A und 1 B dargestellten Formkörper 150 bzw. Verbundmaterial dadurch, daß der Formkörper 150 bzw. das Verbundmaterial 100 auf beiden Seiten mit einer durchgehenden Strukturierung 60, 160 derart versehen ist, daß das Material in allen Raumkoordinaten verformbar und abbiegbar ist. Die Strukturierung 60, 160 auf den beiden Seiten des Materials 100, 150 ist so ausgebildet, daß auf beiden Seiten erhabene Abschnitte 61, 161 und eingezogene Abschnitte 62, 162 erhalten werden.

[0024] Die Strukturierung 60, 160 mit ihren erhabenen Abschnitten 61, 161 und mit ihren eingezogenen Abschnitten 62, 162 auf den beiden Seiten des Materials ist dabei so versetzt ausgebildet, daß die jeweils erhabenen ausgebildeten Abschnitte 61 bzw. 161 den jeweils eingezogenen Abschnitten 62 bzw. 162 gegenüberliegend sind. In den Fig. 2 und 3 ist die Reihe mit den erhabenen ausgebildeten Abschnitten 61 auf der Vorderseite des Materials durch den Pfeil X angedeutet, während die dieser Reihe von erhabenen Abschnitten 61 zugeordnete Reihe mit den eingezogenen Abschnitten 62 der Rückseite des Materials in Fig. 3 durch den Pfeil X1 angedeutet ist. Es steht sich somit jeweils eine Reihe von erhabenen Abschnitten 61 auf der einen Seite des Materials einer Reihe von eingezogenen Abschnitten 62 der anderen Seite des Materials 100, 150

gegenüber.

[0025] Die Strukturierung 60, 160 auf den beiden Seiten des Materials 100, 150 besteht aus einer Kreuzplissierung und zwar durch Ausbildung von sich kreuzenden linienförmigen Einziehungen 63, 63' auf der die Farbbeschichtung 40 tragenden Seite des Materials 100, 150 und durch Ausbildung von sich kreuzenden linienförmigen Einziehungen 163, 163' auf der das Schutzblatt 30 tragenden Seite des Materials, wobei die sich kreuzenden linienförmigen Einziehungen 63, 63' der einen Seite des Materials zu den sich kreuzenden linienförmigen Einziehungen 163, 163' der anderen Seite des Materials 100, 150 zueinander versetzt sind, so daß zwischen je zwei linienförmigen Einziehungen die erhabenen Abschnitte 61 erhalten werden, so daß den Reihen mit den erhabenen Abschnitten 61 der einen Seite des Materials eingezogene Abschnitte 62 auf der anderen Seite des Materials gegenüberstehen. Aufgrund dieser Kreuzplissierung werden wabenartige erhabene und eingezogene Abschnitte erhalten, wobei die erhabenen ausgebildeten Abschnitte Materialanhäufungen auf der einen Seite und auf der anderen Seite des Materials bilden, wobei die einzelnen Materialanhäufungen durch Abschnitte mit einer Materialverdünnung auf der einen Seite und einer auf der anderen Seite des Materials 100, 150 voneinander getrennt sind. Die Klebemasse kann vor der Ausbildung der Kreuzplissierung oder auf die fertige Kreuzplissierung aufgebracht werden.

[0026] Um beim Verformen des Formkörpers 150, insbesondere des Verbundmaterials 100 ein Reißen des Bleigrundmaterials zu vermeiden, ist nach einer weiteren Ausführungsform gemäß Fig. 4 und 5 auf das Bleigrundmaterial 10 ein- oder beidseitig eine Zinnplattierungsschicht 50 aufgebracht, die aus Zinn oder einer zinnhaltigen Legierung besteht. In den Fig. 4 und 5 ist der Grundaufbau eines ein- oder beidseitig zinnplattierten bleihaltigen Grundmaterials dargestellt, bei dem ein platten- oder folienförmiges Bleigrundmaterial 10 ein- oder beidseitig mit einer Plattierungsschicht 50 verbunden ist.

[0027] Das der Plattierungsschicht 50 zugrundeliegende Plattierungsprodukt besteht aus einer Bleiplatte 150, auf die einseitig eine Beschichtung 70 aus Zinn oder einer Zinnlegierung aufplattiert ist, so daß letztlich Zinn und Blei mechanisch verschweißt sind (Fig. 5). Ein derart hergestellte Plattierungsprodukt wird auf Plattierungsstärke herabgewalzt und die so gewonnene Plattierungsschicht 50 ein- oder beidseitig auf das Bleigrundmaterial 10 so aufplattiert, daß die Bleischicht des Plattierungsproduktes auf den Bleigrundmaterial zu liegen kommt. Das Bleigrundmaterial 10, auf daß das Plattierungsprodukt bzw. die Plattierungsschicht 50 aufplattiert ist, besteht aus einer zinnhaltigen Legierung, die sich wie folgt zusammensetzt:

Sn	0,15 bis 0,85 %
----	-----------------

(fortgesetzt)

Sb	0,05 bis 0,15 %
Cu	0,03 bis 0,06 %
Bi	0,01 bis 0,10 %
Sonstige Beimengungen max:	0,10 %
Pb	Rest.

[0028] Sowohl bei der Plattierungsschicht 50 als auch bei dem Bleigrundmaterial 10 handelt es sich um sehr dünne Schichten.

[0029] Ein ein- oder beidseitig mit einer Plattierungsschicht 50 versehenes Bleigrundmaterial 10 wird dann außenseitig mit der Farbbeschichtung 40 versehen, wohingegen die der Farbbeschichtung 40 abgewandte Seite des Bleigrundmaterials 10 mit der Beschichtung 20 aus einer Klebmasse, bevorzugterweise aus einer auf Bitumen basierenden kaltklebenden Masse versehen ist.

[0030] Die Prozentangaben beziehen sich auf Gewichtsprozent, bezogen auf das Gesamtgewicht.

Patentansprüche

- Formkörper, wie Platte, Blech, oder Folie, **dadurch gekennzeichnet, daß** der ebenflächige Formkörper (150) aus einem metallischen Material (151), wie Kupfer, Zink, Aluminium, Blei, auch im Verbund miteinander oder im Verbund mit einer Kunststoffolie oder aus einem Verbundmaterial (100) aus einem zu Folien oder dünnen Platten strang- oder walzgepreßtem Bleigrundmaterial (10) besteht, und einseitig eine auf die Formkörperfläche aufgebrauchte Beschichtung (20) aus einer Klebmasse, bevorzugterweise aus einer auf Bitumen basierenden kaltklebenden Masse aufweist, wobei die Beschichtung (20) außenseitig mit einem abziehbaren Schutzblatt (30) versehen ist, und daß auf der beschichtungsreifen Seite des Formkörpers bzw. des Bleigrundmaterials (10) eine Farbbeschichtung (40), bevorzugterweise eine Farblackschicht, aufgebracht ist.
- Formkörper, wie Platte, Blech oder Folie, **dadurch gekennzeichnet, daß** der ebenflächige Formkörper (150) aus einem metallischem Material (151), wie Kupfer, Zink, Aluminium, Blei, auch im Verbund miteinander oder im Verbund mit einer Kunststoffolie oder aus einem Verbundmaterial (100) aus einem zu Folien oder dünnen Platten strang- oder walzgepreßtem Bleigrundmaterial (10) besteht und daß auf einer oder beiden Seiten des Formkörpers (150) bzw. des Bleigrundmaterials (10) eine Farbbeschichtung (40), bevorzugterweise eine Farblackschicht, aufgebracht ist.

3. Formkörper, nach Anspruch 1 oder 2, **dadurch gekennzeichnet, daß** der Formkörper (150) bzw. das Verbundmaterial (10) auf seinen beiden Seiten mit einer durchgehenden Strukturierung (60, 160) derart versehen ist, daß der Formkörper (150) bzw. das Verbundmaterial (100) in allen Raumkoordinaten verformbar und abbiegbar ist.

4. Formkörper nach Anspruch 3, **dadurch gekennzeichnet, daß** die Strukturierungen (60, 160) mit ihren erhabenen ausgebildeten Abschnitten (61; 161) und mit ihren eingezogenen Abschnitten (62; 162) auf beiden Seiten des Formkörpers (150) bzw. des Verbundmaterials (100) so versetzt ausgebildet sind, daß die erhabenen Abschnitte (61; 161) der jeweils einen Seite des Formkörpers bzw. des Verbundmaterials den eingezogenen Abschnitten (62; 162) der jeweils anderen Seite des Formkörpers bzw. Verbundmaterials gegenüberliegen.

5. Formkörper nach Anspruch 3 oder 4, **dadurch gekennzeichnet, daß** die Strukturierungen (60, 160) auf den beiden Seiten des Formkörpers (150) bzw. des Verbundmaterials (100) aus Kreuzplissierungen bestehen, die durch Ausbildung von sich kreuzenden linienförmigen Einziehungen (63; 63') auf der einen Seite des Formkörpers bzw. des Verbundmaterials und von sich kreuzenden linienförmigen Einziehungen (163, 163') auf der anderen Seite des Formkörpers bzw. des Verbundmaterials gebildet werden, so daß Abschnitte mit Materialanhäufung und Abschnitte mit Materialverdünnung auf den beiden Oberflächen des Formkörpers (150) bzw. des Verbundmaterials (100) erhalten werden.

6. Formkörper nach einem der Ansprüche 1 bis 5, **dadurch gekennzeichnet, daß** auf das Bleigrundmaterial (10) des Verbundmaterials (100) einoder beidseitig eine Plattierungsschicht (50) aus Zinn oder einer zinnhaltigen Legierung aufgebracht ist.

7. Formkörper nach Anspruch 6, **dadurch gekennzeichnet, daß** die zinnhaltige Legierung der Plattierungsschicht (50) des Verbundmaterials (100) aus folgender Zusammensetzung besteht:

Sn	0,15 bis 0,85 %
Sb	0,05 bis 0,15 %
Cu	0,03 bis 0,06 %
Bi	0,01 bis 0,10 %
Sonstige Beimengungen max:	0,10 %
Pb	Rest.

8. Formkörper nach Anspruch 6,

dadurch gekennzeichnet,

daß das Bleigrundmaterial (10) des Verbundmaterials (100) einoder beidseitig mit einem Plattierungsprodukt aus einer einseitig mit einer Plattierung (70) aus Zinn oder einer Zinnlegierung versehenen mit einer auf Plattierungsstärke herabgewalzten Bleiplatte (150) versehen ist, wobei das Plattierungsprodukt mit seiner Bleiseite auf das Bleigrundmaterial (10) aufplattiert ist, das zur Verhinderung zwischenkristalliner Brüche bei einer Bleiblechverformung aus einer zinnhaltigen Legierung mit folgender Zusammensetzung besteht:

Sn	0,15 bis 0,85 %	15
Sb	0,05 bis 0,15 %	
Cu	0,03 bis 0,06 %	
Bi	0,01 bis 0,10 %	
Sonstige Beimengungen max:	0,10 %	20
Pb	Rest.	

9. Formkörper, wie Platte, Blech oder Folie, nach einem der Ansprüche 2 bis 8,

dadurch gekennzeichnet,

daß der ebenflächige Formkörper (150) einseitig oder beidseitig eine auf die Formkörperfläche aufgebraute Beschichtung (20) aus einer Klebmasse, bevorzugterweise aus einer auf Bitumen basierenden kaltklebenden Masse aufweist, wobei die Beschichtung (20) außenseitig mit einem abziehbaren Schutzblatt (30) versehen ist.

35

40

45

50

55

Fig. 1A

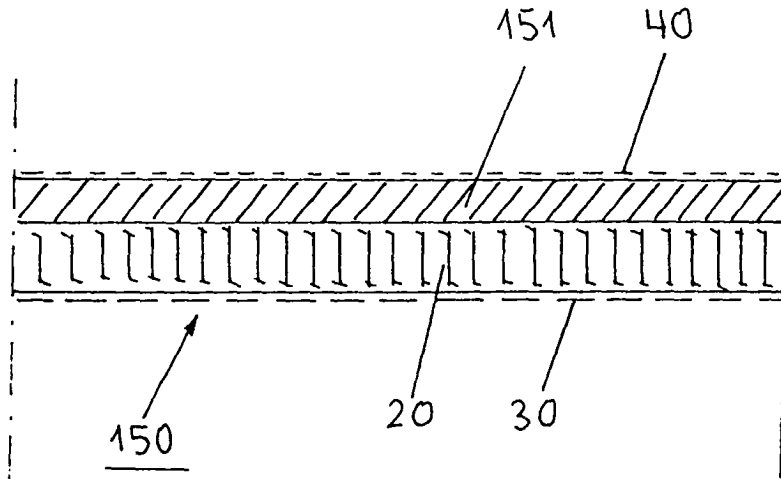

Fig. 1B

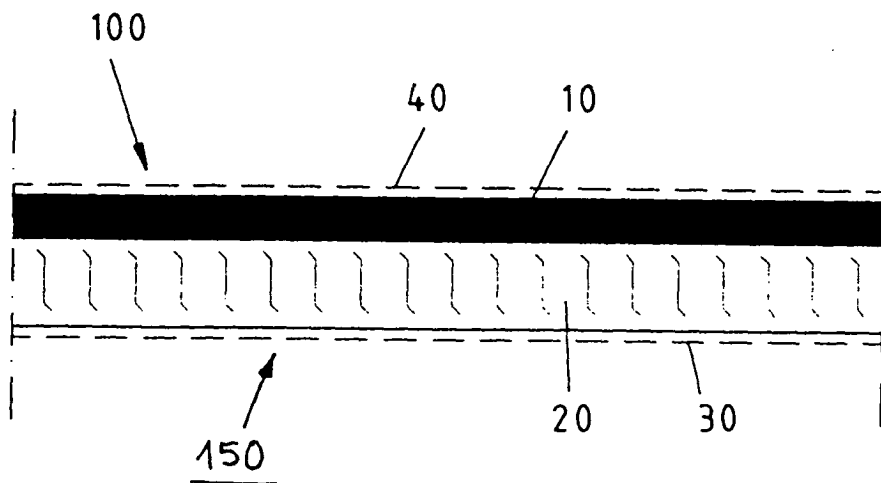

Fig. 2

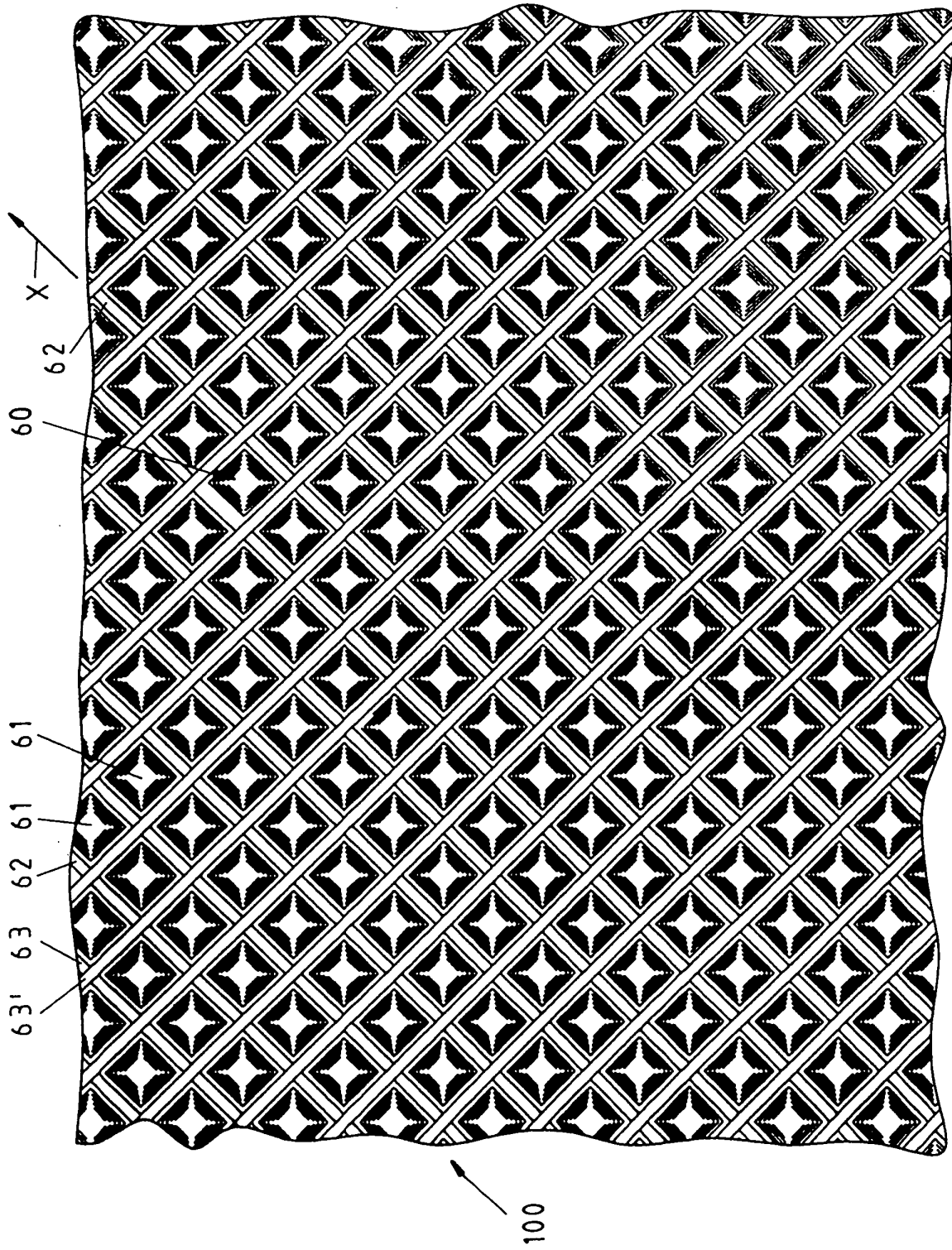

Fig. 3

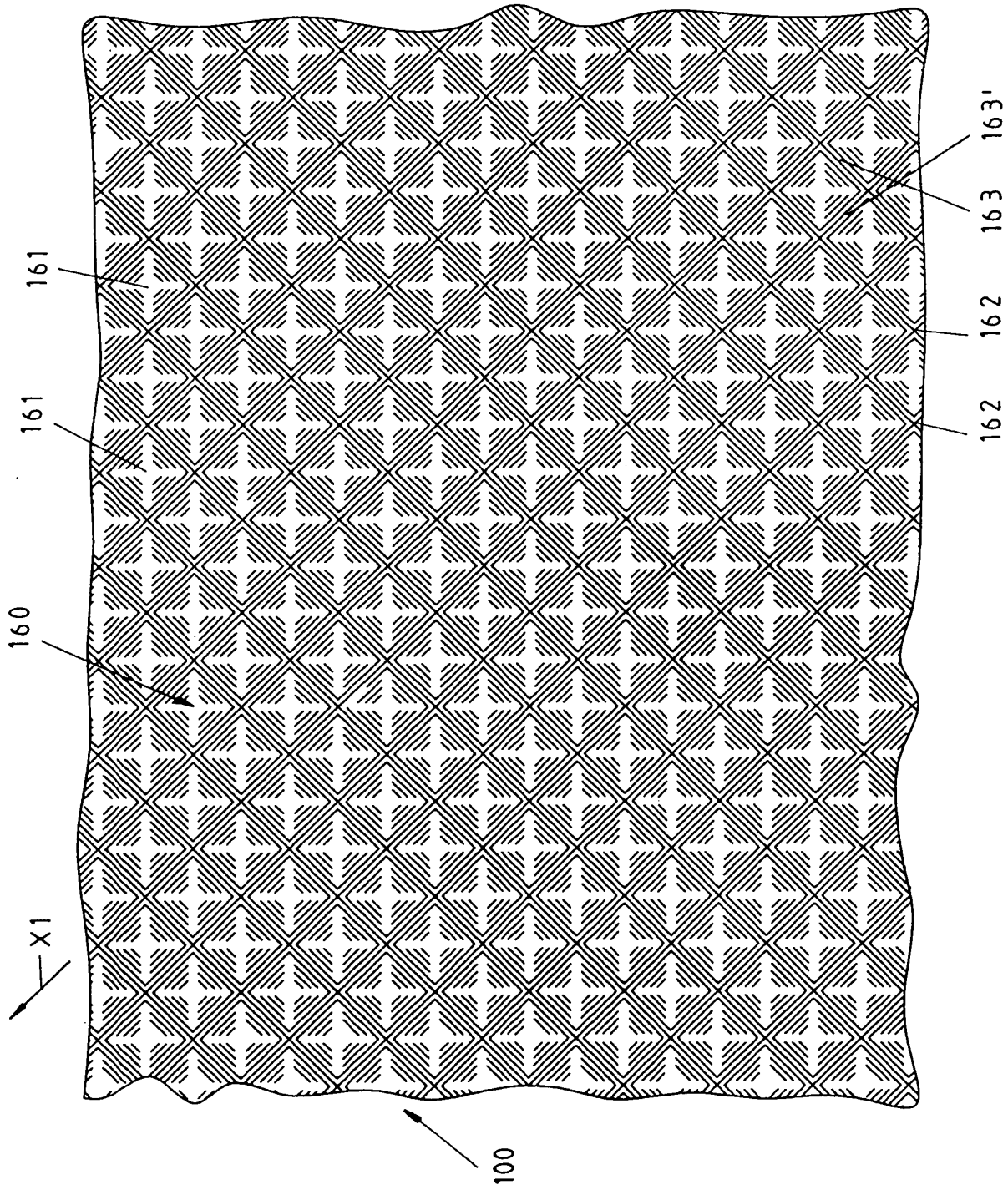

Fig. 4

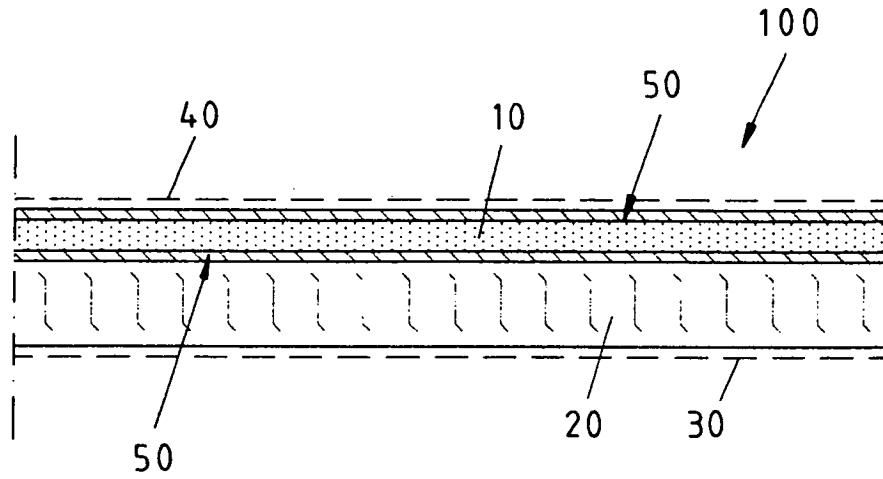
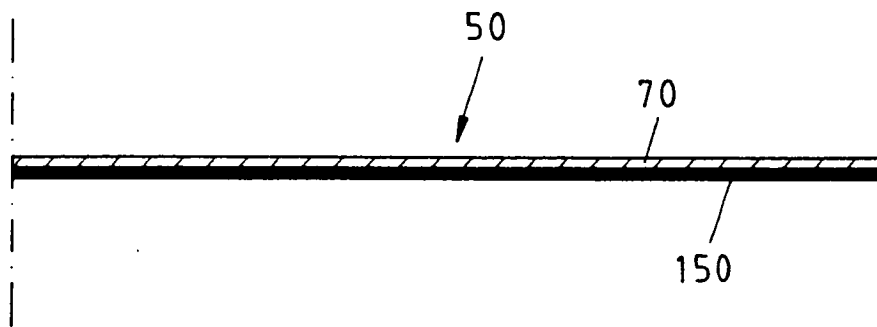

Fig. 5





Europäisches
Patentamt

EUROPÄISCHER RECHERCHENBERICHT

Nummer der Anmeldung

EP 03 02 2422

EINSCHLÄGIGE DOKUMENTE			
Kategorie	Kennzeichnung des Dokuments mit Angabe, soweit erforderlich, der maßgeblichen Teile	Betrifft Anspruch	KLASSIFIKATION DER ANMELDUNG (Int.Cl.7)
X	DE 30 19 187 A (FOLIENWALZWERK BRÜDER TEICH) 23. Juli 1981 (1981-07-23)	1,2	B23K20/04 E04D5/10 B32B15/08 E04D13/14
Y	* Anspruch 1; Abbildungen *	3-5	
X	DE 295 20 170 U (BLEIINDUSTRIE) 15. Februar 1996 (1996-02-15)	1,6,9	
Y	* Seite 5, letzter Absatz - Seite 8, Absatz 1; Abbildungen *	7,8	
A	---	2,3	
D,Y	EP 0 856 398 A (BLEIINDUSTRIE) 5. August 1998 (1998-08-05)	7,8	
A	* Spalte 4, Zeile 32 - Spalte 5, Zeile 10; Abbildungen *	1,2	
Y	DE 23 62 711 A (HOESCH) 19. Juni 1975 (1975-06-19)	3-5	
A	US 5 142 837 A (SIMPSON ET AL.) 1. September 1992 (1992-09-01)	1	
A	EP 0 424 312 A (ALUSUISSE-LONZA) 24. April 1991 (1991-04-24)	3	
A	GB 2 184 685 A (BRAAS & CO) 1. Juli 1987 (1987-07-01)	3	
Der vorliegende Recherchenbericht wurde für alle Patentansprüche erstellt			
Recherchenort DEN HAAG		Abschlußdatum der Recherche 31. Oktober 2003	Prüfer Righetti, R
KATEGORIE DER GENANNTEN DOKUMENTE X : von besonderer Bedeutung allein betrachtet Y : von besonderer Bedeutung in Verbindung mit einer anderen Veröffentlichung derselben Kategorie A : technologischer Hintergrund O : nichtschriftliche Offenbarung P : Zwischenliteratur		T : der Erfindung zugrunde liegende Theorien oder Grundsätze E : älteres Patentdokument, das jedoch erst am oder nach dem Anmeldedatum veröffentlicht worden ist D : in der Anmeldung angeführtes Dokument L : aus anderen Gründen angeführtes Dokument & : Mitglied der gleichen Patentfamilie, übereinstimmendes Dokument	

EPO FORM 1503 03.82 (P04C03)

**ANHANG ZUM EUROPÄISCHEN RECHERCHENBERICHT
 ÜBER DIE EUROPÄISCHE PATENTANMELDUNG NR.**

EP 03 02 2422

In diesem Anhang sind die Mitglieder der Patentfamilien der im obengenannten europäischen Recherchenbericht angeführten Patentedokumente angegeben.
 Die Angaben über die Familienmitglieder entsprechen dem Stand der Datei des Europäischen Patentamts am
 Diese Angaben dienen nur zur Unterrichtung und erfolgen ohne Gewähr.

31-10-2003

Im Recherchenbericht angeführtes Patentedokument	Datum der Veröffentlichung	Mitglied(er) der Patentfamilie	Datum der Veröffentlichung
DE 3019187 A	23-07-1981	AT 367439 B	12-07-1982
		AT 40980 A	15-11-1981
		DE 3019187 A1	23-07-1981
DE 29520170 U	15-02-1996	DE 29520170 U1	15-02-1996
EP 856398 A	05-08-1998	EP 0856398 A1	05-08-1998
		AT 177682 T	15-04-1999
		DE 29716069 U1	16-04-1998
		DE 59601473 D1	22-04-1999
DE 2362711 A	19-06-1975	DE 2362711 A1	19-06-1975
		AT 340747 B	27-12-1977
		AT 889574 A	15-04-1977
		CH 582026 A5	30-11-1976
		DK 655474 A ,B,	01-09-1975
		ES 432570 A1	01-11-1976
		IT 1026037 B	20-09-1978
		SE 418479 B	09-06-1981
		SE 7415740 A	18-06-1975
US 5142837 A	01-09-1992	US 4936938 A	26-06-1990
		US 5096759 A	17-03-1992
EP 424312 A	24-04-1991	CA 2027116 A1	14-04-1991
		EP 0424312 A1	24-04-1991
GB 2184685 A	01-07-1987	AT 393996 B	10-01-1992
		AT 336886 A	15-07-1991
		DE 3642063 A1	02-07-1987
		DK 619486 A ,B,	20-06-1987
		FR 2594070 A1	14-08-1987
		IT 1205541 B	23-03-1989
		NL 8603223 A ,B,	16-07-1987

EPO FORM P/461

Für nähere Einzelheiten zu diesem Anhang : siehe Amtsblatt des Europäischen Patentamts, Nr.12/82