



(12) **EUROPÄISCHE PATENTANMELDUNG**

(88) Veröffentlichungstag A3:  
**02.11.2005 Patentblatt 2005/44**

(51) Int Cl.7: **A47B 31/00**

(43) Veröffentlichungstag A2:  
**09.03.2005 Patentblatt 2005/10**

(21) Anmeldenummer: **04020233.5**

(22) Anmeldetag: **26.08.2004**

(84) Benannte Vertragsstaaten:  
**AT BE BG CH CY CZ DE DK EE ES FI FR GB GR  
HU IE IT LI LU MC NL PL PT RO SE SI SK TR**  
Benannte Erstreckungsstaaten:  
**AL HR LT LV MK**

(72) Erfinder:  
• **vom Braucke, Gregor  
33613 Bielefeld (DE)**  
• **vom Braucke, Marcus  
32602 Vlotho (DE)**

(30) Priorität: **03.09.2003 DE 20313623 U**

(74) Vertreter: **Strauss, Hans-Jochen et al  
Vennstrasse 9  
33330 Gütersloh (DE)**

(71) Anmelder: **Bielefelder Küchenmaschinen- und  
Transportgeräte-Fabrik vom Braucke GmbH  
D-33739 Bielefeld (DE)**

(54) **Vorrichtung zur Ablage und zum Transport von Gegenständen**

(57) Um eine Vorrichtung (1) zur Ablage und zum Transport von Gegenständen mit mindestens zwei vertikal beabstandeten Ablageplatten (2), wobei zumindest die oberste der Ablageplatten (2) am oberen Ende von drei oder vier Beinen (4) angeordnet ist, so auszubilden, dass sie mobil ist, wirtschaftlich herstellbar sowie einfach handhabbar und sicher einsetzbar ist, sind die Bei-

ne (4) aus Beinstücken (5) zusammengesetzt, und jeweils eine der Ablageplatten (2) am oberen Ende von drei oder vier zugeordneten Beinstücken (5) angeordnet, wobei die korrespondierenden Beinstücke (5) bei übereinander gesetzten Ablageplatten (2) fluchten und die Ablageplatten (2) in den Eckbereichen Einnehmungen (3) für die Beine (4) aufweisen.

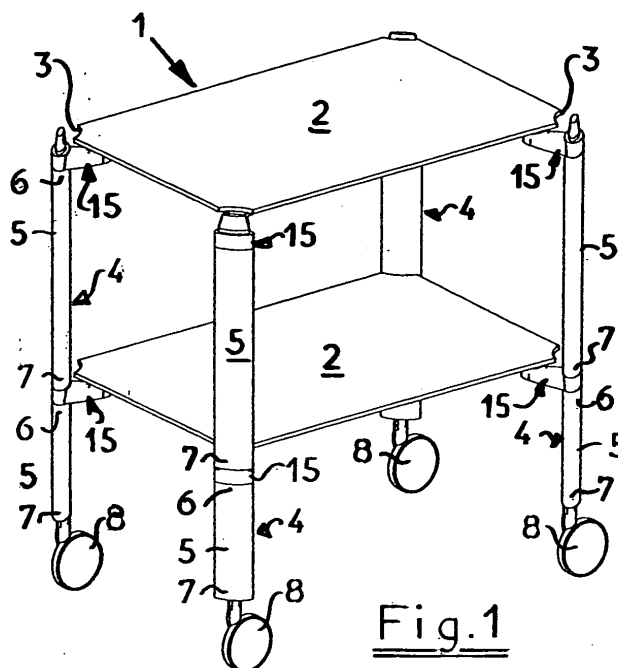

Fig.1



Europäisches  
Patentamt

EUROPÄISCHER RECHERCHENBERICHT

Nummer der Anmeldung  
EP 04 02 0233

EINSCHLÄGIGE DOKUMENTE			
Kategorie	Kennzeichnung des Dokuments mit Angabe, soweit erforderlich, der maßgeblichen Teile	Betrifft Anspruch	KLASSIFIKATION DER ANMELDUNG (Int.Cl.7)
Y	GB 361 781 A (KARL OPPENLAENDER) 26. November 1931 (1931-11-26) * das ganze Dokument *	1-4	A47B31/00
Y	----- US 5 438 938 A (MEEKER ET AL) 8. August 1995 (1995-08-08) * Spalte 4, Zeile 64 - Zeile 66; Abbildungen 1,2 *	1-4	
A	----- GB 520 617 A (HENRY GEORGE ATTEWELL) 29. April 1940 (1940-04-29) * das ganze Dokument *	1	
			RECHERCHIERTE SACHGEBIETE (Int.Cl.7)
			A47B B25H
3 Der vorliegende Recherchenbericht wurde für alle Patentansprüche erstellt			
Recherchenort München		Abschlußdatum der Recherche 7. September 2005	Prüfer Alff, R
KATEGORIE DER GENANNTEN DOKUMENTE X : von besonderer Bedeutung allein betrachtet Y : von besonderer Bedeutung in Verbindung mit einer anderen Veröffentlichung derselben Kategorie A : technologischer Hintergrund O : nichtschriftliche Offenbarung P : Zwischenliteratur T : der Erfindung zugrunde liegende Theorien oder Grundsätze E : älteres Patentdokument, das jedoch erst am oder nach dem Anmeldedatum veröffentlicht worden ist D : in der Anmeldung angeführtes Dokument L : aus anderen Gründen angeführtes Dokument ..... & : Mitglied der gleichen Patentfamilie, übereinstimmendes Dokument			

EPO FORM 1503 03/82 (P04/C03)

**ANHANG ZUM EUROPÄISCHEN RECHERCHENBERICHT  
ÜBER DIE EUROPÄISCHE PATENTANMELDUNG NR.**

EP 04 02 0233

In diesem Anhang sind die Mitglieder der Patentfamilien der im obengenannten europäischen Recherchenbericht angeführten Patentedokumente angegeben.  
Die Angaben über die Familienmitglieder entsprechen dem Stand der Datei des Europäischen Patentamts am  
Diese Angaben dienen nur zur Unterrichtung und erfolgen ohne Gewähr.

07-09-2005

Im Recherchenbericht angeführtes Patentedokument		Datum der Veröffentlichung	Mitglied(er) der Patentfamilie	Datum der Veröffentlichung
GB 361781	A	26-11-1931	KEINE	
-----				
US 5438938	A	08-08-1995	KEINE	
-----				
GB 520617	A	29-04-1940	KEINE	
-----				

EPO FORM P0461

Für nähere Einzelheiten zu diesem Anhang : siehe Amtsblatt des Europäischen Patentamts, Nr.12/82