



(12) **EUROPÄISCHE PATENTANMELDUNG**

(88) Veröffentlichungstag A3:
18.04.2007 Patentblatt 2007/16

(51) Int Cl.:
E05C 9/18 (2006.01) E05B 63/12 (2006.01)

(43) Veröffentlichungstag A2:
30.03.2005 Patentblatt 2005/13

(21) Anmeldenummer: **04103191.5**

(22) Anmeldetag: **06.07.2004**

(84) Benannte Vertragsstaaten:
AT BE BG CH CY CZ DE DK EE ES FI FR GB GR HU IE IT LI LU MC NL PL PT RO SE SI SK TR
Benannte Erstreckungsstaaten:
AL HR LT LV MK

(72) Erfinder:
• **Niehues, Stefan**
48231, Warendorf (DE)
• **Bernsmann, Wolfgang**
48291, Telgte (DE)
• **Schewe, Florian**
48369, Saerbeck (DE)

(30) Priorität: **23.09.2003 DE 10343839**

(71) Anmelder: **Aug. Winkhaus GmbH & Co. KG**
48291 Telgte (DE)

(54) **Verschluss zur Verriegelung eines Flügels in einem Rahmen eines Fensters**

(57) Bei einem Verschluss (3) für einen Treibstangenbeschlag eines Fensters, einer Fenstertür oder dergleichen hat ein auf einer Treibstange (5) angeordnetes Schließelement (7) einen Bügel (8, 9). Ein mit dem

Schließelement (7) zusammen wirkendes Schließblech (6) weist Haken (16, 17) zur Hintergreifung von Füßen (10, 11) des Bügels (8, 9) auf. Der Verschluss (3) vermag in Schließstellung besonders hohe Kräfte abzustützen und ist besonders einfach aufgebaut.

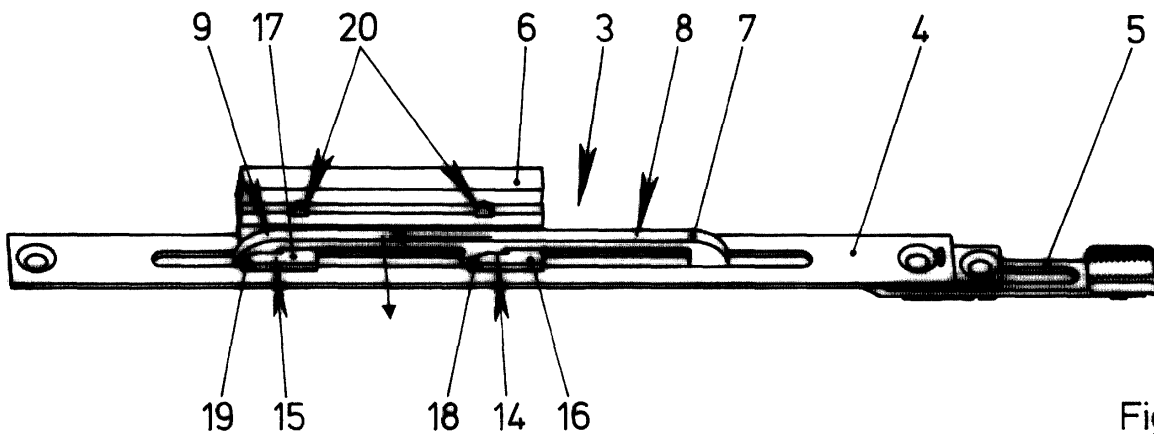

Fig. 2



EINSCHLÄGIGE DOKUMENTE			
Kategorie	Kennzeichnung des Dokuments mit Angabe, soweit erforderlich, der maßgeblichen Teile	Betrifft Anspruch	KLASSIFIKATION DER ANMELDUNG (IPC)
X	GB 2 310 245 A (GORDON IAN ALEXANDER) 20. August 1997 (1997-08-20) * Seite 6, Zeile 7 - Seite 11, Zeile 25; Abbildungen 1-6 *	1-3,8,9	INV. E05C9/18 E05B63/12
A,D	DE 24 32 777 A1 (BENGTSSON SIGURD W.) 30. Januar 1975 (1975-01-30) * Seite 3, Zeile 24 - Seite 6, Zeile 2; Abbildungen 1-5 *	1,2	
A,D	DE 84 37 256 U1 (WILHELM WEIDTMANN GMBH & CO) 4. April 1985 (1985-04-04) * Seite 6, Zeile 15 - Seite 7, Zeile 17; Abbildung 1 *	1	
			RECHERCHIERTE SACHGEBIETE (IPC)
			E05C E05B
Der vorliegende Recherchenbericht wurde für alle Patentansprüche erstellt			
Recherchenort Den Haag		Abschlußdatum der Recherche 1. März 2007	Prüfer Cruyplant, Lieve
KATEGORIE DER GENANNTEN DOKUMENTE X : von besonderer Bedeutung allein betrachtet Y : von besonderer Bedeutung in Verbindung mit einer anderen Veröffentlichung derselben Kategorie A : technologischer Hintergrund O : mündliche Offenbarung P : Zwischenliteratur		T : der Erfindung zugrunde liegende Theorien oder Grundsätze E : älteres Patentdokument, das jedoch erst am oder nach dem Anmeldedatum veröffentlicht worden ist D : in der Anmeldung angeführtes Dokument L : aus anderen Gründen angeführtes Dokument & : Mitglied der gleichen Patentfamilie, übereinstimmendes Dokument	

1
EPC FORM 1503 03.82 (P04C03)

**ANHANG ZUM EUROPÄISCHEN RECHERCHENBERICHT
 ÜBER DIE EUROPÄISCHE PATENTANMELDUNG NR.**

EP 04 10 3191

In diesem Anhang sind die Mitglieder der Patentfamilien der im obengenannten europäischen Recherchenbericht angeführten Patentdokumente angegeben.
 Die Angaben über die Familienmitglieder entsprechen dem Stand der Datei des Europäischen Patentamts am
 Diese Angaben dienen nur zur Unterrichtung und erfolgen ohne Gewähr.

01-03-2007

Im Recherchenbericht angeführtes Patentdokument		Datum der Veröffentlichung	Mitglied(er) der Patentfamilie	Datum der Veröffentlichung
GB 2310245	A	20-08-1997	KEINE	

DE 2432777	A1	30-01-1975	DK 357474 A	03-03-1975
			FI 205074 A	10-01-1975
			GB 1468914 A	30-03-1977
			NO 742460 A	17-02-1975
			SE 378643 B	08-09-1975
			SE 7309599 A	10-01-1975

DE 8437256	U1	04-04-1985	KEINE	

EPO FORM P0461

Für nähere Einzelheiten zu diesem Anhang : siehe Amtsblatt des Europäischen Patentamts, Nr.12/82