

(19)



(11)

EP 1 842 460 A3

(12)

DEMANDE DE BREVET EUROPEEN

(88) Date de publication A3:
16.07.2008 Bulletin 2008/29

(51) Int Cl.:
A47F 5/10 (2006.01)

(43) Date de publication A2:
10.10.2007 Bulletin 2007/41

(21) Numéro de dépôt: **07290383.4**

(22) Date de dépôt: **30.03.2007**

(84) Etats contractants désignés:
AT BE BG CH CY CZ DE DK EE ES FI FR GB GR HU IE IS IT LI LT LU LV MC MT NL PL PT RO SE SI SK TR
Etats d'extension désignés:
AL BA HR MK RS

(72) Inventeur: **Foulqier, Sébastien**
89113 Fleury-la-Vallee (FR)

(74) Mandataire: **Puiroux, Guy et al**
Jurispatent
Cabinet Claude Guiu
10, rue Paul Thénard
21000 Dijon (FR)

(30) Priorité: **07.04.2006 FR 0603124**

(71) Demandeur: **HMY Gestion**
89470 Moneteau (FR)

(54) **Gondole contreventée**

(57) La présente invention est relative à une gondole (1) pour l'étalage de marchandises, utilisable notamment dans les magasins, comprenant une embase (9), au moins trois montants verticaux (3, 5, 7, 17), au moins trois consoles (21) positionnées à une même hauteur en partie supérieure sur chacun des montants (3, 5, 7, 17), et au moins deux étagères adjacentes (25, 27, 29), supportées chacune par l'association de deux desdites con-

soles (21), et constituant au moins une rangée d'étagères supérieure (31), remarquable en ce qu'elle comprend au moins deux cadres latéraux rigides (43, 45) munis de renforts et des moyens d'assemblage entre les étagères adjacentes (25, 27, 29) constituant la rangée supérieure (31) et entre lesdites étagères (25, 29) et au moins les parties supérieures des deux cadres rigides (43, 45), l'ensemble constituant un contour rigide pour renforcer la stabilité de la gondole (1).

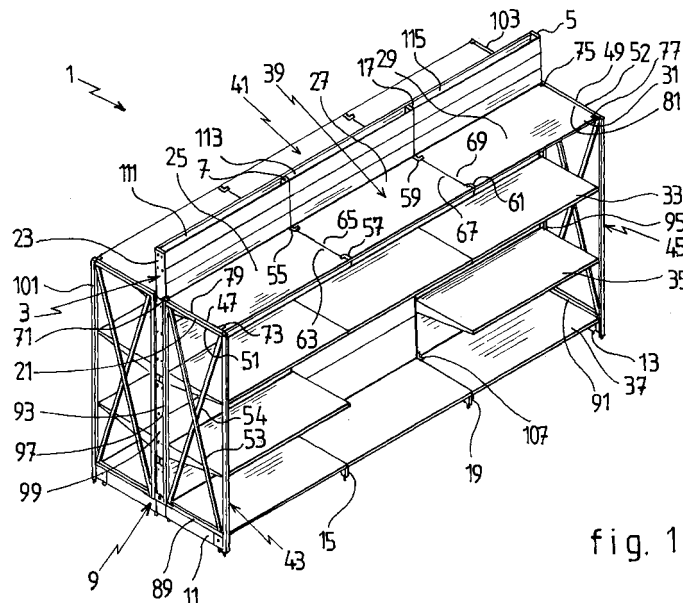

fig. 1

EP 1 842 460 A3



DOCUMENTS CONSIDERES COMME PERTINENTS			
Catégorie	Citation du document avec indication, en cas de besoin, des parties pertinentes	Revendication concernée	CLASSEMENT DE LA DEMANDE (IPC)
A	US 2 580 334 A (ANTHONY VANDERVELD) 25 décembre 1951 (1951-12-25) * colonne 1, ligne 1 - ligne 41 * * colonne 3, ligne 55 - colonne 4, ligne 62 * * colonne 5, ligne 62 - colonne 6, ligne 74 * * figures 1-11 * -----	1	INV. A47F5/10
A	GB 2 123 277 A (DAIFUKU MACHINERY WORKS) 1 février 1984 (1984-02-01) * page 17, ligne 20 - page 18, ligne 14 * * figures 23-35 * -----	1	
A	DE 29 13 981 A1 (WERTKAUF VERWALTUNGSGESELLSCHA) 9 octobre 1980 (1980-10-09) * figures * -----	1	
			DOMAINES TECHNIQUES RECHERCHES (IPC)
			A47B A47F
Le présent rapport a été établi pour toutes les revendications			
Lieu de la recherche La Haye		Date d'achèvement de la recherche 4 juin 2008	Examineur van Hoogstraten, S
CATEGORIE DES DOCUMENTS CITES		T : théorie ou principe à la base de l'invention E : document de brevet antérieur, mais publié à la date de dépôt ou après cette date D : cité dans la demande L : cité pour d'autres raisons & : membre de la même famille, document correspondant	
X : particulièrement pertinent à lui seul Y : particulièrement pertinent en combinaison avec un autre document de la même catégorie A : arrière-plan technologique O : divulgation non-écrite P : document intercalaire			

4

EPO FORM 1503 03 82 (P04C02)

**ANNEXE AU RAPPORT DE RECHERCHE EUROPEENNE
RELATIF A LA DEMANDE DE BREVET EUROPEEN NO.**

EP 07 29 0383

La présente annexe indique les membres de la famille de brevets relatifs aux documents brevets cités dans le rapport de recherche européenne visé ci-dessus.
Lesdits membres sont contenus au fichier informatique de l'Office européen des brevets à la date du
Les renseignements fournis sont donnés à titre indicatif et n'engagent pas la responsabilité de l'Office européen des brevets.

04-06-2008

Document brevet cité au rapport de recherche		Date de publication	Membre(s) de la famille de brevet(s)	Date de publication
US 2580334	A	25-12-1951	AUCUN	

GB 2123277	A	01-02-1984	AUCUN	

DE 2913981	A1	09-10-1980	AUCUN	

EPO FORM P/0460

Pour tout renseignement concernant cette annexe : voir Journal Officiel de l'Office européen des brevets, No.12/82