



(12) **EUROPÄISCHE PATENTANMELDUNG**

(88) Veröffentlichungstag A3:
13.05.2009 Patentblatt 2009/20

(51) Int Cl.:
A47F 5/05^(2006.01)

(43) Veröffentlichungstag A2:
26.03.2008 Patentblatt 2008/13

(21) Anmeldenummer: **07115320.9**

(22) Anmeldetag: **30.08.2007**

(84) Benannte Vertragsstaaten:
AT BE BG CH CY CZ DE DK EE ES FI FR GB GR HU IE IS IT LI LT LU LV MC MT NL PL PT RO SE SI SK TR
 Benannte Erstreckungsstaaten:
AL BA HR MK RS

(72) Erfinder:
 • **Willach, Jens**
53783 Eitorf (DE)
 • **Stommel, Wilfried**
53809 Ruppichteroth (DE)

(30) Priorität: **21.09.2006 DE 202006014504 U**

(74) Vertreter: **Selting, Günther**
Deichmannhaus am Dom,
Bahnhofsvorplatz 1
50667 Köln (DE)

(71) Anmelder: **Gebr. Willach GmbH**
53809 Ruppichteroth (DE)

(54) **Rundregal**

(57) Das Rundregal weist drehbare Fachböden (13) auf. Zur Sicherung der Fachböden gegen unbefugtes Entnehmen von Gegenständen ist eine abschließbare Verschlussvorrichtung (40) vorgesehen, die mindestens eine der Etagen der Fachböden (13) umfangsmäßig um-

gibt und einen Zugriff zu dieser Etage verhindert. Das Rundregal eignet sich insbesondere für Apotheken, bei denen bestimmte Produkte nach Dienstschluss gegen unberechtigten Zugriff gesichert werden müssen. Während des normalen Verkaufsbetriebes ist die Verschlussvorrichtung offen.

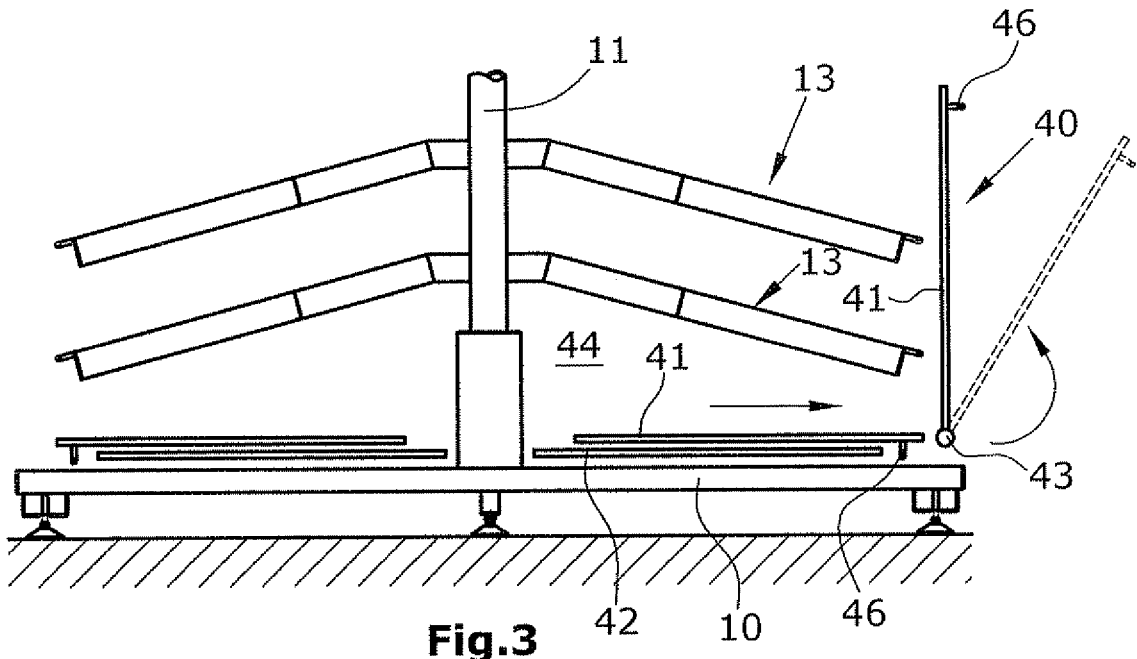



EUROPÄISCHER RECHERCHENBERICHT

Nummer der Anmeldung
EP 07 11 5320

EINSCHLÄGIGE DOKUMENTE			
Kategorie	Kennzeichnung des Dokuments mit Angabe, soweit erforderlich, der maßgeblichen Teile	Betrifft Anspruch	KLASSIFIKATION DER ANMELDUNG (IPC)
X	FR 2 624 712 A (THEIS GERARD [FR]) 23. Juni 1989 (1989-06-23) * Seite 3, Zeilen 4-9; Abbildung 1 * * Seite 10, Zeilen 3-7; Abbildung 1 * -----	1,2,5	INV. A47F5/05
			RECHERCHIERTE SACHGEBIETE (IPC)
			A47F A47B E06B
Der vorliegende Recherchenbericht wurde für alle Patentansprüche erstellt			
Recherchenort Den Haag		Abschlußdatum der Recherche 1. April 2009	Prüfer Vehrer, Zsolt
KATEGORIE DER GENANNTEN DOKUMENTE X : von besonderer Bedeutung allein betrachtet Y : von besonderer Bedeutung in Verbindung mit einer anderen Veröffentlichung derselben Kategorie A : technologischer Hintergrund O : nichtschriftliche Offenbarung P : Zwischenliteratur		T : der Erfindung zugrunde liegende Theorien oder Grundsätze E : älteres Patentdokument, das jedoch erst am oder nach dem Anmeldedatum veröffentlicht worden ist D : in der Anmeldung angeführtes Dokument L : aus anderen Gründen angeführtes Dokument & : Mitglied der gleichen Patentfamilie, übereinstimmendes Dokument	

3
EPO FORM 1503 03 02 (P04C03)

**ANHANG ZUM EUROPÄISCHEN RECHERCHENBERICHT
 ÜBER DIE EUROPÄISCHE PATENTANMELDUNG NR.**

EP 07 11 5320

In diesem Anhang sind die Mitglieder der Patentfamilien der im obengenannten europäischen Recherchenbericht angeführten Patentedokumente angegeben.
 Die Angaben über die Familienmitglieder entsprechen dem Stand der Datei des Europäischen Patentamts am
 Diese Angaben dienen nur zur Unterrichtung und erfolgen ohne Gewähr.

01-04-2009

Im Recherchenbericht angeführtes Patentedokument	Datum der Veröffentlichung	Mitglied(er) der Patentfamilie	Datum der Veröffentlichung
FR 2624712 A	23-06-1989	W0 8905600 A1	29-06-1989

EPO FORM P0461

Für nähere Einzelheiten zu diesem Anhang : siehe Amtsblatt des Europäischen Patentamts, Nr.12/82