

(19)



(11)

EP 2 722 464 A3

(12)

EUROPÄISCHE PATENTANMELDUNG

(88) Veröffentlichungstag A3:
12.07.2017 Patentblatt 2017/28

(51) Int Cl.:
E04F 21/22 (2006.01)

(43) Veröffentlichungstag A2:
23.04.2014 Patentblatt 2014/17

(21) Anmeldenummer: **13189448.7**

(22) Anmeldetag: **18.10.2013**

(84) Benannte Vertragsstaaten:
AL AT BE BG CH CY CZ DE DK EE ES FI FR GB GR HR HU IE IS IT LI LT LU LV MC MK MT NL NO PL PT RO RS SE SI SK SM TR
 Benannte Erstreckungsstaaten:
BA ME

(72) Erfinder: **Kerkhoff, Andreas**
48612 Horstmar - Leer (DE)

(74) Vertreter: **Habel, Ludwig**
Habel & Habel
Patentanwälte
Am Kanonengraben 11
48151 Münster (DE)

(30) Priorität: **18.10.2012 DE 202012104019 U**

(71) Anmelder: **Kerkhoff, Andreas**
48612 Horstmar - Leer (DE)

(54) **Verlegevorrichtung für großformatige Platten**

(57) Die Erfindung betrifft eine Verlegevorrichtung für eine zwei Flachseiten und umlaufende Schmalseiten aufweisende Großformatplatte, mit einem Traggestell, und mit einem an dem Traggestell angeordneten Fahrwerk, sowie mit einer an einem Arm angeordneten, die Großformatplatte haltende Halterung mit einer Haltefläche, welche eine die Großformatplatte an der Haltefläche festlegende Saugöffnung aufweist, die saugwirksam mit einer motorisch betriebenen Saugereinheit verbunden ist, wobei die Verlegevorrichtung als Handschubwagen ausgestaltet ist, welcher eine Handhabe für das manuelle Positionieren des Handschubwagens aufweist, und der Arm als zwischen einer aufrechten Beladeposition und einer liegenden Verlegeposition schwenkbarer Schwenkarm ausgestaltet ist, und die Halterung derart ausgestaltet ist, dass die Großformatplatte, wenn sich der Arm in seiner Verlegeposition befindet, lediglich mit einer ihrer Flachseiten unter der Haltefläche hängend angeordnet ist und ausschließlich durch die Saugwirkung gehalten ist, und die Schmalseiten der Großformatplatte vollflächig freiliegen.

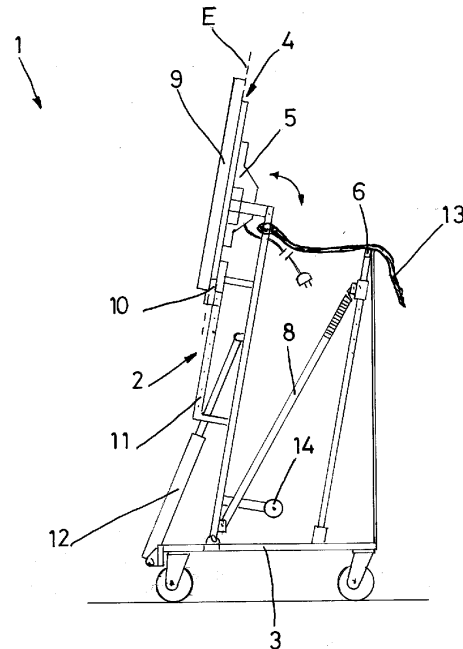

FIG.1

EP 2 722 464 A3



EUROPÄISCHER RECHERCHENBERICHT

Nummer der Anmeldung
EP 13 18 9448

5

10

15

20

25

30

35

40

45

50

55

EINSCHLÄGIGE DOKUMENTE			
Kategorie	Kennzeichnung des Dokuments mit Angabe, soweit erforderlich, der maßgeblichen Teile	Betrifft Anspruch	KLASSIFIKATION DER ANMELDUNG (IPC)
X	CN 101 832 019 A (JINCHEN GROUP CO LTD) 15. September 2010 (2010-09-15) * Ansprüche 1, 2; Abbildungen 1-3 * -----	1-11	INV. E04F21/22
X	EP 1 645 484 A2 (MOUNTIT AS [DK]) 12. April 2006 (2006-04-12) * Absatz [0025] - Absatz [0031]; Abbildungen 9-11 *	1	
A	-----	2-11	
X	DE 19 36 859 A1 (BERTOLI PAUL) 28. Januar 1971 (1971-01-28) * Ansprüche 1-3; Abbildung 1 *	1	
A	-----	2-11	
X	DE 77 17 723 U1 (LAHN-WASCHKIES GMBH & CO KG, REINHARD SCHNEIDER, 6301 HEUCHELHEIM) 13. Oktober 1977 (1977-10-13) * Zusammenfassung; Abbildungen 1, 2 *	1	
A	-----	2-11	
			RECHERCHIERTE SACHGEBIETE (IPC)
			E04F
Der vorliegende Recherchenbericht wurde für alle Patentansprüche erstellt			
Recherchenort München		Abschlußdatum der Recherche 23. Mai 2017	Prüfer Weißbach, Mark
KATEGORIE DER GENANNTEN DOKUMENTE X : von besonderer Bedeutung allein betrachtet Y : von besonderer Bedeutung in Verbindung mit einer anderen Veröffentlichung derselben Kategorie A : technologischer Hintergrund O : nichtschriftliche Offenbarung P : Zwischenliteratur		T : der Erfindung zugrunde liegende Theorien oder Grundsätze E : älteres Patentedokument, das jedoch erst am oder nach dem Anmeldedatum veröffentlicht worden ist D : in der Anmeldung angeführtes Dokument L : aus anderen Gründen angeführtes Dokument & : Mitglied der gleichen Patentfamilie, übereinstimmendes Dokument	

EPO FORM 1503 03.82 (P04C03)

**ANHANG ZUM EUROPÄISCHEN RECHERCHENBERICHT
 ÜBER DIE EUROPÄISCHE PATENTANMELDUNG NR.**

EP 13 18 9448

5 In diesem Anhang sind die Mitglieder der Patentfamilien der im obengenannten europäischen Recherchenbericht angeführten Patentdokumente angegeben.
 Die Angaben über die Familienmitglieder entsprechen dem Stand der Datei des Europäischen Patentamts am
 Diese Angaben dienen nur zur Unterrichtung und erfolgen ohne Gewähr.

23-05-2017

10	Im Recherchenbericht angeführtes Patentdokument	Datum der Veröffentlichung	Mitglied(er) der Patentfamilie	Datum der Veröffentlichung
	CN 101832019 A	15-09-2010	CN 101832019 A WO 2011144003 A1	15-09-2010 24-11-2011
15	EP 1645484 A2	12-04-2006	KEINE	
	DE 1936859 A1	28-01-1971	KEINE	
20	DE 7717723 U1	13-10-1977	KEINE	
25				
30				
35				
40				
45				
50				
55				

EPO FORM P0461

Für nähere Einzelheiten zu diesem Anhang : siehe Amtsblatt des Europäischen Patentamts, Nr.12/82